

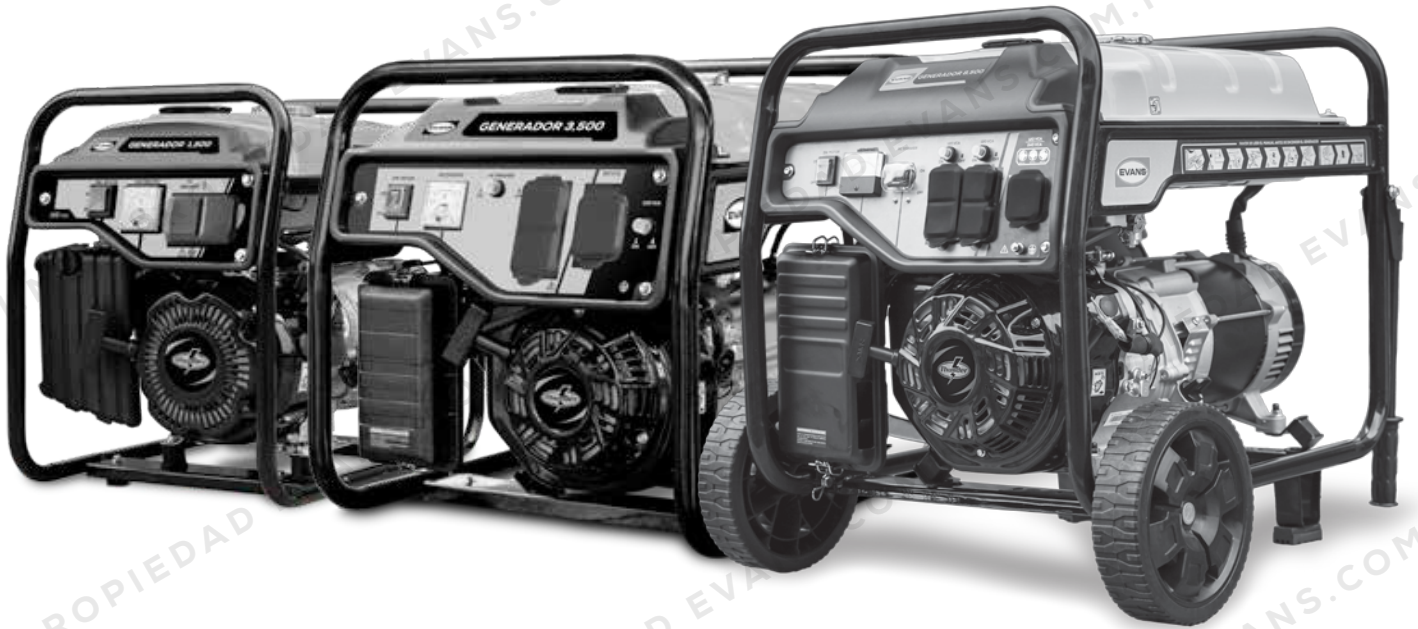

# GENERADORES



**G15MG0400TH**  
**G35MG0700TH**  
**G85MG1400THW**



## MANUAL DE PROPIETARIO

ANTES DE USAR SU EQUIPO LEA SU MANUAL DE PROPIETARIO

COD. 70082002  
ver. 0224

# ESPECIFICACIONES

		G15MG0400TH	G35MG0700TH	G85MG1400THW	
ALTERNADOR	TIPO MONOFASICO	AVR CON ESCOBILLAS 2 POLOS 1 FASE			
	FRECUENCIA	60 Hz			
	POTENCIA PICO	1 kVA	3.3 kVA	7 kVA	
	POTENCIA NOMINAL	0.9 kVA	3 kVA	6.5 kVA	
	VOLTAJE NOMINAL	120 V ~		(120 / 240) V ~	
	CORRIENTE NOMINAL	7.5 A	25 A	54 A / 27 A	
	FACTOR DE POTENCIA: 1	CLASE DE AISLAMIENTO: H	1	H	
	CERTIFICACIÓN	CE			
MOTOR	TIPO	MOTOR A GASOLINA 4 TIEMPOS, VALVULAS A LA CABEZA			
	MARCA	THUNDER®	THUNDER®	THUNDER®	
	DESPLAZAMIENTO	98 cc	212 cc	420 cc	
	POTENCIA	3 kW (4 HP)	5.22 kW (7 HP)	10.5 kW (14 HP)	
	VELOCIDAD NOMINAL	3 600 r/min			
	SOBREVELOCIDAD MAXIMA	3 800 r/min			
	TORQUE MAXIMO	7.3 Nm (5.38 lb-pie)	12 Nm (8.85 lb-pie)	26.5 Nm (19.54 lb-pie)	
	CAPACIDAD DEL TANQUE DE GASOLINA	6 L	15 L	25 L	
	CAPACIDAD DE ACEITE EN EL CARTER	0.35 L	0.6 L	1.1 L	
	SISTEMA DE ARRANQUE	MANUAL RETRACTIL			
	TIEMPO DE OP. AL 50% DE CARGA	10h	8.5h	8h	
	ACEITE SUGERIDO	SAE-30	SAE-30	SAE-30	
GENERADOR	RECEPTACULOS A 120 V ~	1 PIEZA NEMA 5-20R	1 PIEZA NEMA 5-20R - 1 PIEZA NEMA L5-30R	2 PIEZAS NEMA 5-20R	
	RECEPTACULOS A (120 / 240) V ~	N/A	N/A	1 PIEZA L14-30R	
	RESTABLECEDOR TERMICO	OPS			
	NIVEL DE RUIDO	70 dB @ 7m DE DISTANCIA			
	PESO	29 kg	45 kg	85 kg	
	DIMENSIONES (largo x ancho x alto)	49 cm x 33 cm x 43 cm	59.5 cm x 47 cm x 48 cm	70.5 cm x 52.5 cm x 64.5 cm	
	TEMP. AMBIENTE MAXIMA ADMISIBLE	55°C			
	TEMP. AMBIENTE MINIMA ADMISIBLE	-10° C			
	POSICION DE TRABAJO	HORIZONTAL			
	TEMPERATURA EXTERIOR	SUPERFICIES METALICAS EXPUESTAS 70°C MAX SUP NO METALICAS EXPUESTAS 95° C MAX			
	TEMPERATURA AMBIENTE DE DISEÑO	15° C @ 0 - 300 MSNM			
RANGO DE ALTITUD DE OPERACIÓN	0 - 3 000 MSNM				
NORMA DE DISEÑO Y CONSTRUCCION	UL 2201:2009				

## PRECAUCIÓN

Este generador no está diseñado para encender equipo electrónico sensible sin acondicionar apropiadamente la línea. Este producto requiere aceite y gasolina antes de iniciar su funcionamiento. Encender el motor sin la adición de aceite arruinará el motor y perderá la garantía.

**ANTES** de encender el motor, revisar el manual de propietario para mayor información en cuanto a mantenimiento.

### CONSERVE ESTE MANUAL

Usted necesitará el manual para las advertencias y las precauciones de seguridad, las instrucciones de ensamble, procedimientos de operación y mantenimiento, lista de piezas y diagramas. Conserve su factura con el manual. Escriba el número de su factura en la parte frontal. Conserve el manual y la factura en un lugar seguro para futuras referencias.

## REGLAS DE SEGURIDAD



### PRECAUCIÓN

#### LEA Y ENTIENDA LAS INSTRUCCIONES

El mal manejo de las instrucciones puede provocar descargas eléctricas, fuego y otros daños serios.

#### CONSERVE ESTAS INSTRUCCIONES

#### PRECAUCIÓN:

Antes de utilizar el generador, lea y comprenda las operaciones de mantenimiento de motores y partes del manual. También lea las precauciones de seguridad que se encuentran en el manual para reducir riesgos a personas y daño al equipo.

Lea las instrucciones antes de instalar o utilizar el generador.



- 1 Asegúrese de aplicar medidas de seguridad a todas las instalaciones cumpliendo con los códigos eléctricos locales y nacionales, utilizando un contratista o personal especializado para realizar la actividad.
- 2 No operar el generador con cubiertas de protección, cubiertas de acceso o terminales de la caja fuera de su lugar.
- 3 Inhabilitar los circuitos del motor antes de realizar cualquier mantenimiento.
- 4 Inhabilitar los circuitos cerrados y poner notas de seguridad en todos los interruptores que utilizan normalmente conexiones para el mantenimiento de otros generadores y para evitar accidentes.
- 5 No alterar o ajustar ninguna de las partes del generador ensamblado y suministrado por el fabricante.
- 6 Siempre siga las instrucciones de mantenimiento del motor y generador.
- 7 No ponga a funcionar el generador cuando las condiciones no sean seguras. Desconectar el generador hasta que las condiciones sean corregidas.
- 8 Operar el generador solamente cuando esté en conformidad con los códigos y estándares de electricidad locales y nacionales.

### PRECAUCIONES DE MANEJO Y DE INSTALACIÓN

- 1 Todo el trabajo eléctrico, incluyendo la conexión de tierra debe ser realizado por un electricista calificado.
- 2 Cualquier depósito de gasolina independiente se debe construir e instalar en conformidad con las regulaciones locales, estatales y federales.
- 3 Si el generador es instalado en el interior, instalar tubería y extractor para desalojar los gases de combustión del motor fuera del edificio.
- 4 Los tubos y el silenciador no deberán ser de material inflamable y se debe evitar instalarlos en un mismo espacio. Los gases que salen del generador deben cumplir los límites legales.
- 5 Si el generador es instalado en el exterior, debe tener protección para clima y ruido. El generador no debe estar en el exterior sin contar con una protección que evite

- 6 Nunca mueva el generador sosteniéndolo por el motor, se debe utilizar un equipo especial el cual debe poder moverlo desde su estructura.
- 7 Antes de mover el generador asegúrese que la estructura de soporte está en buenas condiciones. Mantenga a todas las personas lejos del generador mientras es reubicado.
- 8 El piso en donde será colocado debe estar nivelado y lo suficientemente fuerte para sostener el peso del generador.
- 9 Instalar las protecciones para clima y ruido cuando esté lloviendo o nevando para evitar que el generador guarde humedad.

### PRECAUCIONES CONTRA FUEGO Y EXPLOSIONES

- 1  El combustible y el humo del generador son inflamables, y potencialmente explosivos. Utilice un procedimiento apropiado para almacenar y manejar combustible. Siempre tener extinguidores ABC a la mano.
- 2 El cuarto en donde se coloque el generador debe estar ventilado adecuadamente. El humo del escape debe ser bombeado hacia el exterior.
- 3 Mantenga el generador, los pisos de alrededor, y el cuarto limpios todo el tiempo.
- 4 Cuando ocurran derrames de gasolina o aceite, se deben limpiar inmediatamente. Los productos utilizados para el mantenimiento de la limpieza de los materiales deben estar regulados por los códigos locales, estatales y federales. Deseche los trapos con que se limpió el aceite en un contenedor cubierto de metal.
- 5 Nunca almacene gasolina y otros productos inflamables cerca del generador.
- 6  No fumar, o permitir chispas y flamas cerca del motor, tanque de la gasolina o batería. El vapor de la gasolina es explosivo.
- 7 Conserve los objetos conductores de tierra, como herramientas, lejos de ser expuestos a las partes eléctricas y conexiones para evitar chispas o formación de arcos.
- 8 No rellene el tanque de la gasolina del generador mientras el motor está encendido.
- 9 No opere el generador si se presentan goteos en el sistema de la gasolina.
- 10 Utilice solamente la gasolina y aceite recomendados por el fabricante del motor.

### PRECAUCIONES CONTRA FUEGO Y EXPLOSIONES

- 1 El generador esta diseñado con guardas de protección para cada una de sus partes. En cualquier caso, se deben tomar precauciones para proteger al personal y al equipo contra otros peligros mecánicos mientras se trabaja alrededor del generador.
- 2 No encender el generador cuando las guardas de seguridad han sido removidas. Mientras el generador está encendido, no se acerque a las guardas de seguridad para darles ningún tipo de mantenimiento.

- 3 Mantenga sus manos, brazos, cabello, ropa y joyería lejos de las piezas móviles. Tenga en cuenta que cuando las partes móviles de la máquina están girando rápidamente, no pueden ser vistas claramente.
- 4 Cuando se trabaje en el generador o alrededor, utilice ropa adecuada incluyendo guantes, goggles y un casco protector aprobados por ANSI.

## PRECAUCIONES DE RUIDO

El generador puede producir elevados niveles de sonido, Un nivel de sonido prologando arriba de 85 dB es dañino para el oído. Utilizar protección para los oídos cuando se este operando alrededor del generador mientras está encendido.

## PRECAUCIONES ELECTRICAS

- 1  Todas las conexiones y cables que se conectan al generador deben ser instalados por personal capacitado y que cuenten con una licencia que los certifique para realizar la instalación, en acuerdo con todos los códigos estándares locales, de estado, o federales y otras regulaciones que sean aplicables.
- 2 El generador debe estar haciendo tierra cumpliendo con los códigos y estándares eléctricos antes de iniciar la operación.
- 3 Antes de dar mantenimiento o conectar o desconectar cualquier carga eléctrica el motor debe estar fuera de funcionamiento.
- 4 No conecte o desconecte el generador si el piso está mojado o hay humedad.
- 5 No tocar las piezas eléctricamente energizadas y cables de conexión con cualquier parte del cuerpo o con cualquier objeto conductor no aislado.
- 6 Conectar el generador solamente a un sistema eléctrico que sea compatible con las características eléctricas y que tenga la capacidad requerida por el generador.
- 7 Antes de mantener el equipo accionado por el generador, desconecte el equipo de su entrada de energía.
- 8 Mantenga todo el equipo eléctrico limpio y seco. Reemplace cualquier cable dañado, de otra manera se dañará el equipo. Reemplace las clavijas o enchufes que se decoloran o están corroídas. Mantenga las clavijas o enchufes limpias y en buen estado.
- 9 Aísle todas las conexiones y cables desconectados.
- 10 Utilice solo extinguidores clase AB o ABC en fuegos eléctricos.

## PRECAUCIONES GENERALES

- 1 Cheque las partes dañadas. Antes de utilizar el generador, cualquier parte que se vea dañada, debe ser cuidadosamente revisada para determinar si puede operar debidamente y hacer su función. Revisar las alineaciones y atascamientos de las partes móviles, cualquier pieza quebrada y cualquier otra condición que pueda afectar el funcionamiento apropiado. Cualquier pieza dañada debe ser debidamente reparada o reemplazada por un técnico calificado para hacer la reparación.
- 2 Las personas que utilicen marcapasos deben consultar al médico antes de utilizar este producto. Campos electromagnéticos cerca del marcapasos pueden causar interferencia y/o daño al marcapasos.

- 3 Protector contra descarga eléctrica. Prevenga el contacto del cuerpo con las superficies puestas a tierra tales como conductos, radiadores, estufas y/o cubiertas del refrigerador.
- 4 Reemplace piezas y accesorios. Utilice solo reemplazos idénticos a las piezas. En caso de utilizar otro tipo de repuesto la garantía no será válida. Los accesorios aprobados están disponibles en Evans®.
- 5 No operar el generador bajo la influencia del alcohol o algún medicamento. Lea las reacciones secundarias en su receta médica para determinar si el medicamento no afecta sus reflejos y puede operar el generador. Si tiene dudas, no opere el generador.
- 6 El mantenimiento debe ser regular y hecho por un técnico calificado para su seguridad. El generador debe ser instalado de forma que no haya contacto de partes calientes con las personas.

## MEDIDAS Y ADVERTENCIAS ELECTRICAS DE SEGURIDAD DEL GENERADOR

**△ ADVERTENCIA △**

**¡CUIDADO! EL MONÓXIDO DE CARBONO que contienen los gases de escape del generador es peligroso.**

**Utilice un detector de monóxido de carbono de baterías cuando esté operando el generador. Por lo que el generador no debe ser utilizado en interiores de casa o cualquier otra estructura cerrada. El monóxido de carbono es producido durante la operación y es mortal en un medio ambiente cerrado. Algunas señales de envenenamiento por monóxido de carbono son flujo nasal, con dolor de cabeza, mareos y nauseas. Si usted siente alguno de estos síntomas, salga a tomar aire fresco.**

- 1 El generador produce corriente eléctrica, el uso inapropiado puede causar daños por descargas eléctricas y hasta la muerte. Solo un técnico calificado debe darle el servicio o reparación al generador.
- 2 El generador fue diseñado para ser utilizado en áreas secas. No se exponga a la lluvia, nieve, o condiciones húmedas. El generador puede presentar daños, la humedad puede provocar descargas eléctricas y causar electrocuciones.
- 3 Si el generador es conectado a un edificio, casa, negocio u otro circuito eléctrico alimentado por energía para uso general, las medidas se deben tomar para asegurar que la salida del generador y la salida de la energía estén aisladas positivamente. Si el aislamiento no funciona, el sistema del generador resultará dañado. Esto puede incluso provocar daños personales o provocar la muerte a las personas que estén alrededor de los circuitos. Toda conexión debe ser instalada por un técnico calificado.

- 4 Evite dañar el generador excediendo su capacidad. Las cargas eléctricas de cada enchufe se deben agregar para determinar la descarga eléctrica total. Si la aplicación eléctrica no menciona la potencia del equipo, usted puede calcularlo multiplicando el voltaje por los amperes (volts x amperes= watts).
- 5 No trate de forzar la velocidad del gobernador del motor. El generador funciona a una velocidad nominal de 3600 RPM. EL incremento en la velocidad puede provocar daños en las piezas de rotación del generador. Velocidades más lentas pueden dañar el generador o las conexiones del generador debido al bajo voltaje.
- 6 Siempre siga los códigos de seguridad nacional y local.
- 7 No encienda el generador con las aplicaciones conectadas y encendidas.
- 8 De al generador al menos 60 cm de espacio para disipar el calor.
- 9 El código eléctrico nacional requiere que el marco del generador esté puesto a tierra. Esto se debe hacer por un electricista calificado. (Referencia en esta página).
- 10 Nunca maneje las extensiones eléctricas mientras está parado en agua o piso mojado.
- 11 Solo use clavijas o enchufes de 3 puntas aterrizadas (125 VCA) o 4 puntas (para equipo con salida de voltaje a 240 Vca). Las advertencias, precauciones y las instrucciones discutidas en este manual de instrucciones no cubren todas las condiciones posibles y situaciones que pudieran ocurrir. Este manual debe ser entendido por un operador en donde el sentido común y la precaución sean factores que no pueden ser construidos dentro de este producto, pero deben ser otorgados por el operador.

## PRIMEROS AUXILIOS PARA UNA DESCARGA ELÉCTRICA

Alerta: No toque la piel de la víctima con las manos sin protección hasta que la electricidad sea suspendida.

- 1 Apague el generador.
- 2 Aleje el enchufe o el cable vivo lejos de la víctima utilizando material aislante de energía.
- 3 Párese sobre material aislante y aleje a la víctima del conductor, preferentemente utilizando material aislante como madera seca o un gancho no metálico.
- 4 Una vez que la víctima está libre de toda corriente eléctrica, revise su respiración. Si no está respirando inicia RCP y mantenga a la víctima en calor. Llame a los paramédicos.

## CONEXIÓN A TIERRA

### ⚠ ADVERTENCIA ⚠

¡Conectar incorrectamente el cable que hace tierra puede resultar riesgoso y generar una descarga eléctrica. Cheque con un electricista calificado si tiene alguna duda sobre la instalación del cable que va conectado a tierra.

No modifique el enchufe del cable eléctrico proporcionado con la herramienta, nunca quite el diente que pone a tierra el enchufe. No utilice la herramienta si el cable se daña, Si se presenta algún daño, haga que se lo reparen en el servicio antes de su uso. Si el cable no es compatible con el enchufe pida que un electricista haga las conexiones y modificaciones necesarias.

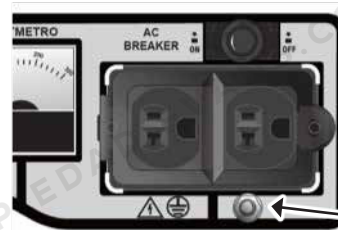

Terminal de puesta a tierra

Conecte un alambre de cobre AWG # 6 de la terminal de tierra a un punto de tierra física, ubicándolo en el panel frontal con el símbolo de tierra.

Conexión tierra

## MEDIDAS Y ADVERTENCIAS ELECTRICAS DE SEGURIDAD DEL GENERADOR

- 1 Las herramientas con puesta a tierra, requieren de tres hilos y un enchufe de 3 entradas. El enchufe debe ser conectado correctamente a tierra. Si la herramienta funciona incorrectamente o se descompone, el hacer tierra proporciona una mayor resistencia para canalizar la electricidad fuera del usuario, reduciendo el riesgo de una descarga eléctrica. (ver tabla 3).
- 2 La entrada que pone a tierra la conexión es mediante el cable verde instalado dentro del sistema de tierra en la herramienta. El cableado verde debe ser el único cable conectado a la herramienta para poner a tierra el sistema y nunca debe estar adjunto a Terminal eléctrica. (ver Tabla 3)
- 3 La herramienta debe ser conectada en el lugar apropiado, la instalación debe de estar de acuerdo a los requerimientos y códigos del lugar. La conexión debe verse como se muestra en la ilustración ( ver Tabla 3).



Tabla 3

**CABLE DE CALIBRE MINIMO RECOMENDADO PARA EXTENSIONES (120 VOLTS)**

AMPERAJE DE LA PLACA (a plena carga, A)	LARGO DE LA EXTENSIÓN EQUIPO				
	6 m	15 m	21 m	30 m	45 m
0 A - 2.0 A	18	18	18	18	16
2.1 A - 3.4 A	18	18	18	16	14
3.5 A - 5.0 A	18	18	16	14	12
5.1 A - 7.0 A	18	16	14	12	12
7.1 A - 12.0 A	18	14	12	10	/
12.1 A - 16.0 A	14	12	10	/	/
16.1 A - 20.0 A	12	10	/	/	/

**HERRAMIENTAS DE AISLAMIENTO DOBLE CON CLAVIJA DE 2 ESPIGAS**

Herramientas marcadas con “doble cuadrado” no requieren instalación a tierra. Estos tienen un doble aislamiento especial el cual facilita los requerimientos OSHA cumpliendo con los estándares o Underwriter Laboratories, Inc. La Asociación Canadiense de Estándares y Códigos Nacionales de electricidad.

**EXTENSIÓN ELÉCTRICA DE CABLES**

- 1 Todas las cargas del generador serán conectadas al panel mediante extensiones o cables y deberán ser hechas con clavijas o enchufes aterrizados de 3 espigas para los receptáculos de 120 volts y con clavijas o enchufes de 4 espigas para los receptáculos de 120/240 volts.
- 2 Cuando la potencia de la fuente aumenta, se debe utilizar una extensión de calibre mayor. Utilizando las extensiones con un tamaño inadecuado puede causar serios problemas con el voltaje, dando como resultado la pérdida de energía y el daño de las herramientas
- 3 Cuando más pequeños sea el calibre del alambre, mayor es la capacidad de conductor. Por ejemplo un conductor calibre 14 puede llevar una corriente más alta que un conductor calibre 16.
- 4 En una línea de alimentación donde se utilizan varias extensiones eléctricas, cerciórese que cada conductor contenga por lo menos el tamaño mínimo del alambre requerido.
- 5 Si usted va a utilizar un conductor de la extensión para más de una herramienta, sume los amperes de la placa de identificación de cada equipo para determinar el tamaño mínimo requerido del conductor.
- 6 Si usted está utilizando un conductor al aire libre, cerciórese de que esté marcado con el sufijo “WA”

- 7 Cerciórese de que su extensión eléctrica esté conectada correctamente y en buenas condiciones. Si existe conductor dañado en la extensión reemplácela o haga repararla por un electricista calificado antes de usarla.
- 8 Proteja los conductores de la extensión contra objetos agudos, calor excesivo y áreas húmedas o mojadas.

**SIMBOLOGÍA**

	Aislamiento doble
	Canada Standar Association
V~	Voltaje de corriente alterna
A	Amperes
nº xxx/min	RPM sin carga
	Conexión tierra

**DESEMPAQUE**

Cuando desempaque el generador, asegúrese que todas las piezas están completas. Vea la sección de ensamble y el dibujo de ensamble que está al final de este manual.

Si alguna de las piezas no está o se encuentra quebrada, por favor llame a Evans al número que está al final del manual lo más pronto posible.

(“W” en Canadá) para indicar que sea aceptable para el uso al aire libre.

## IDENTIFICACIÓN DE COMPONENTES



Retráctil

Válvula de gasolina

## CONEXIÓN E INST. DEL GENERADOR

- 1 Coloque el generador al aire libre en donde será utilizado. Esto debe ser en una superficie plana y lejos de materias flamables. No permita que el generador se moje. Si se va a utilizar en interiores, el área debe estar bien ventilada para permitir que se disipen los gases.
- 2 Llene el depósito de combustible (en un área bien ventilada) (consulte la cantidad en la ficha del modelo del generador), no llene el tanque hasta el tope. Recomendamos usar gasolina sin plomo mayor a 92 octanos.
- 3 Agregue aceite al motor quitando la bayoneta e introduciéndolo en el hueco (consulte la cantidad en la ficha del modelo del generador). Utilice Aceite SAE-30. Utilice un embudo para evitar el derrame del aceite. Revisar el nivel de aceite con la bayoneta del tapón de aceite, y esta debe marcar lleno. Coloque cuidadosamente la bayoneta de plástico nuevamente dentro del cárter del motor, para evitar que los hilos de la rosca se dañen.
- 4 Antes de conectar los equipos al generador cerciórese que se encuentren en posición de apagados. Vaya a la sección de medidas y advertencias eléctricas de seguridad del generador. No sobrecargue el generador. Calcule la potencia total de los equipos. (Consulte la Potencia de trabajo en Watts en la ficha del modelo del generador). (total de todas las salidas utilizadas).

**Advertencia:** Si el generador va a ser utilizado para sustituir energía en épocas de interrupciones, la entrada de energía debe ser aislada. Refiera a las medidas de seguridad eléctricas del generador. Estas conexiones se deben hacer solamente por un electricista calificado.

## IDENTIFICACIÓN DE COMPONENTES ELÉCTRICOS

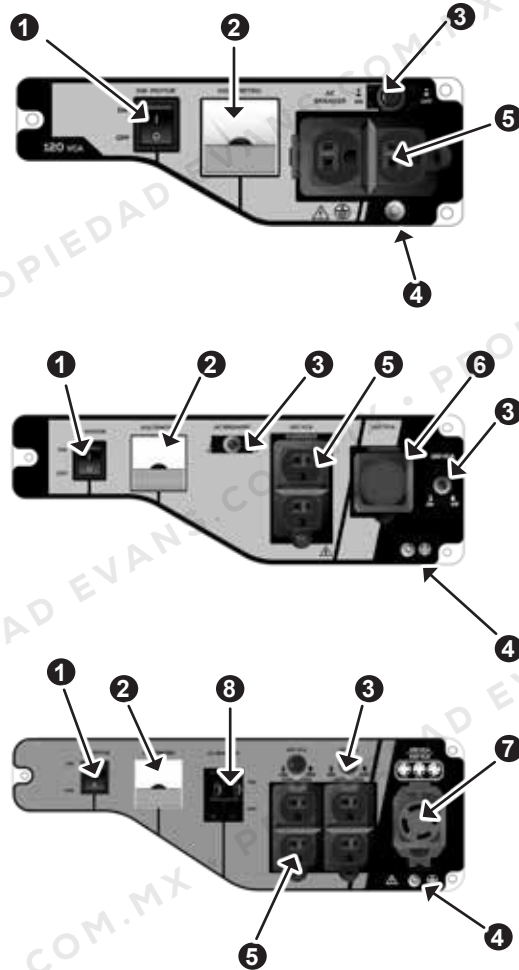

1. Switch On/Off
2. Voltímetro
3. OPS
4. Terminal de Tierra Generator
5. Receptáculo 5-20R
6. Receptáculo L5-30R
7. Receptáculo L14-30R
8. Interruptor Eléctrico

## ARRANQUE DEL GENERADOR



**PRECAUCIÓN** Este producto contiene, o produce químicos cuando es utilizado, y pueden causar cáncer, defectos de nacimiento u otros daños severos. (California Código de Salud y Seguridad 25249.5 et seq.).

Todo escape de motor contiene monóxido de carbono, un gas mortal. Respirar monóxido de carbono puede provocar dolor de cabeza, mareos, náuseas, confusión y eventualmente la muerte.

El monóxido de carbono es un gas incoloro, inodoro e insaboro que se puede presentar aunque usted no vea o huelga ningún escape de motor. Niveles mortales de monóxido de carbono

se pueden agrupar rápidamente y usted puede perder habilidad para salvarse. También niveles mortales del monóxido de carbono pueden guardarse por horas o días, en áreas cerradas o con poca ventilación. Si usted experimenta cualquier síntoma de envenenamiento por monóxido de carbono salga del área inmediatamente, obtenga aire fresco y busque AYUDA MÉDICA. Para prevenir daños serios o la muerte por monóxido de carbono:

NUNCA encienda motores en interiores. Aunque usted trate de ventilar el escape de la máquina con ventiladores, ventanas o puertas abiertas, el monóxido de carbono rápidamente puede alcanzar niveles peligrosos. NUNCA encienda motores en áreas poco ventiladas o parcialmente cerradas. Áreas como bodegas, garajes, sótanos, viviendas, habitaciones, etc. NUNCA encienda motores afuera, cuando los gases del escape del motor pueden introducirse en construcciones por aberturas como puertas o ventanas.

- 1 Abra la válvula de gasolina dándole vuelta a la izquierda hasta que pare. (La válvula está debajo del tanque de gasolina)

Coloque el switch del motor de On / Off a la posición "ON".

Verifique que todos los equipos estén apagados.

Si el motor está frío, mueva la palanca del ahogador a la derecha. Si no, continúe con el siguiente paso.

- 2 Jale el cable de la polea retráctil del motor hasta que este encienda. El motor deberá arrancar, si no sucede vuelva a intentarlo varias veces. Consulte el manual de operación de Thunder®, en la sección de solución de problemas si no arranca el motor.
- 3 Cuando el motor arranque, mueva la palanca del ahogador a la izquierda. Deje encendido el motor por 5 min. para que se caliente.
- 4 Comience a encender los equipos conectados al generador. El gobernador del motor regulará la velocidad automáticamente dependiendo de la carga eléctrica aplicada al generador. Si la electricidad a uno de los enchufes deja de funcionar, podría ser que el circuito fue sobrecargado. Compruebe el voltaje de la aplicación (es), entonces empuje hacia adentro en el botón correspondiente del interruptor para restablecer la energía.
- 7 Cuando termine de usar el generador:
  - Apague y desconecte todos sus equipos.
  - Detenga el motor colocando el switch ON / Off a la posición Off.
  - Cierre la válvula de gasolina totalmente.

## INSPECCION MANTENIMIENTO Y LIMPIEZA



**ATENCIÓN** Desconecte el cable de enchufe del motor antes de cualquier inspección de mantenimiento o alguna limpieza.

- 1 Antes de cada uso, revise las condiciones generales del Generador. Revise todas las piezas que estén alineadas, completas, si hay cables dañados o alguna otra condición que pueda afectar que el generador opere de manera segura. Si se escucha un ruido extraño o alguna vibración, apague el generador inmediatamente. Asegúrese de arreglar ese problema antes de darle más uso. No utilizar un equipo dañado.
- 2 Inspeccione periódicamente todas las tuercas, pernos y tornillos.
- 3 Almacenar en un lugar limpio y seco.
- 4 Para el mejor mantenimiento del motor y cualquier otro problema acuda al manual de operación.
- 5 Después de que el motor se haya enfriado, remueve la gasolina del tanque y almacénela en un contenedor aprobado.
- 6 Después de las primeras 20 horas de uso, drene y reemplace el aceite de motor. Después de haber hecho esto, el aceite debe ser cambiado cada 100 hrs. de uso.

**ATENCIÓN:** Siga las recomendaciones de mantenimiento para prolongar y mantener el correcto funcionamiento de su generador

El ciclo de mantenimiento será el prime mes o por las horas actuales de funcionamiento.		Cada vez que se Utilice	Primer mes o primeras 20 horas de operación	Trimestralmente o 50 horas de operación	Cada 6 meses o 100 horas de operación	Anual o 300 horas de operación
Aceite de Motor del Generador	Revisar nivel de Aceite	○				
	Cambiar		○		○	
Filtro de aire	Revisar	○				
	Limpieza			○ (1)	○ (1)*	
	Cambiar					○
Copa de carburador	Limpieza				○	
Juego de válvulas	Revisar ajuste					○ 2
Bujía	Limpieza- Ajuste				○	
	Cambiar					○
Tanque de combustible y Filtro de carga del tanque	Limpieza				○	
Mangueras de combustible y aceite	Revisar	Cada dos años (cambiar si es necesario) (2)				
Cámara de Combustión	Limpieza	Después de cada 500 horas (2)				

Nota: O: Elementos de manteniendo.

\*.: Reemplace solo el cartucho de filtro de aire

(1): Si se usa en lugares con exceso de polvo, preste más atención al mantenimiento.

(2): Solo realizar si el usuario posee las herramientas adecuadas y el conocimiento para realizar esta operación.

**ATENCIÓN:** Se recomienda el uso de bujía F6TC, F6RTC, F7TC o F7RTC para su optimo funcionamiento.

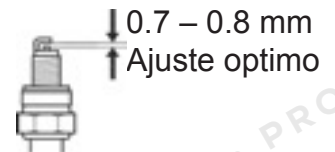

## MANEJO Y ALMACENAMIENTO

- Para evitar quemaduras o incendios, deje que el generador se enfríe antes de moverlo o guardarlo en la habitación.
- Cuando transporte el generador, mueva el interruptor de aceite a la posición de APAGADO.
- Asegúrese de que el generador esté nivelado para evitar el desbordamiento de combustible. La volatilización o el desbordamiento del combustible pueden provocar un incendio.

Preparativos que deben realizarse para almacenar el grupo electrógeno durante mucho tiempo:

- Asegúrese de que el lugar de almacenamiento no sea muy húmedo ni templado, y que esté lleno de polvo

Tiempo de almacenamiento	Para evitar dificultades de arranque, se recomiendan procedimientos de mantenimiento.
Menos de un mes de almacenamiento	No se requiere preparación.
De uno a dos meses de almacenamiento	Agregar gasolina nueva al tanque de combustible
Tres meses a un año	Vacíe el combustible de la Copa del carburador para drenar los sedimentos de gasolina.
Más de uno año	Agregar gasolina nueva al tanque de combustible. Vacíe el combustible de la Copa del carburador para drenar los sedimentos de gasolina.

### Motor no enciende

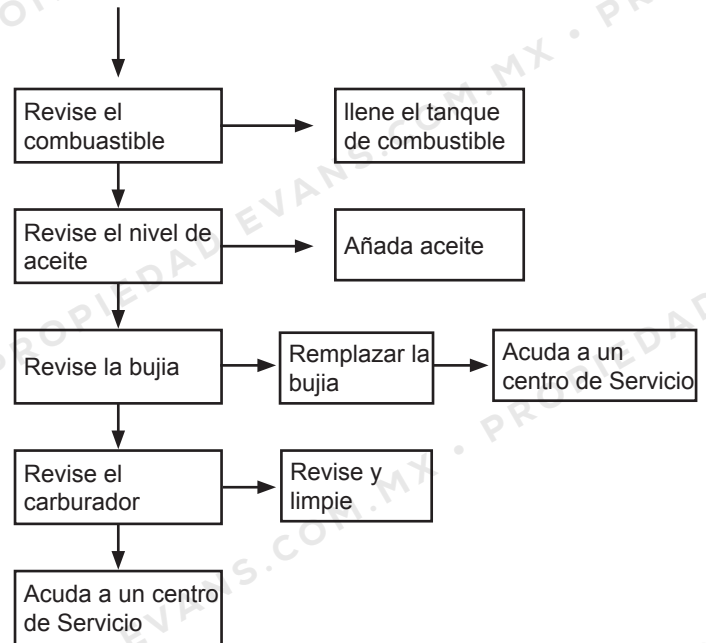

### No existe voltaje

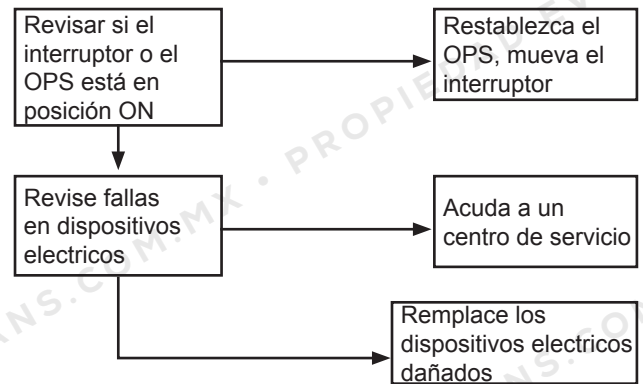

## PROBLEMAS QUE SE PUDIERAN PRESENTAR

MOTOR RUIDOSO		TENSION CORRECTA EN VACIO, PERO BAJA EN CARGA	
POSIBLE FALLA	ACCION CORRECTIVA	POSIBLE FALLA	ACCION CORRECTIVA
Baleros desgastados o mal ajustados	Lleve su generador a un Centro de Servicio Autorizado	Velocidad muy baja en carga	Controlar la velocidad
<b>TENSION DEMASIADO ALTA SIN CARGA</b>		Carga demasiado elevada	Controlar la carga
POSIBLE FALLA	ACCION CORRECTIVA	Diodo con corto circuito	Verificar y cambiar
Velocidad excesiva	Controlar la velocidad	<b>TENSION CORRECTA EN VACIO, PERO ALTA EN CARGA</b>	
Condensador con cap. muy alta	Verificar y cambiar	POSIBLE FALLA	ACCION CORRECTIVA
<b>TENSION DEMASIADO BAJA SIN CARGA</b>		Vel. de carga demasiado alta	Controlar la velocidad
POSIBLE FALLA	ACCION CORRECTIVA		
Velocidad muy baja	Controlar la velocidad		
Diodos destruidos	Cambiarlos		
Bobinado destruido	Verificar y cambiar		
Condensador con cap. muy baja	Verificar y cambiar		



# G15MG0400TH

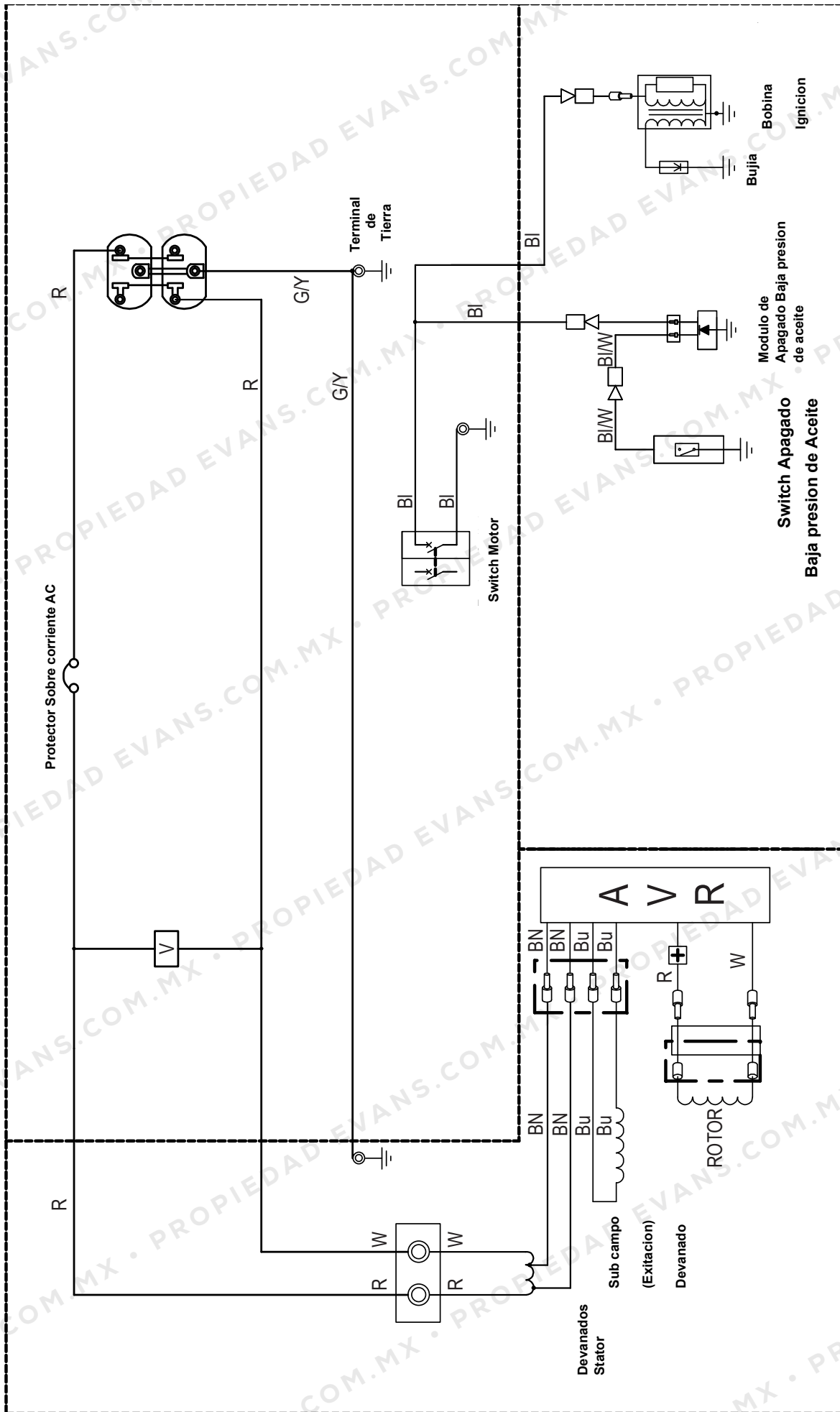

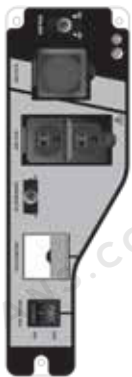

# G35MG0700TH

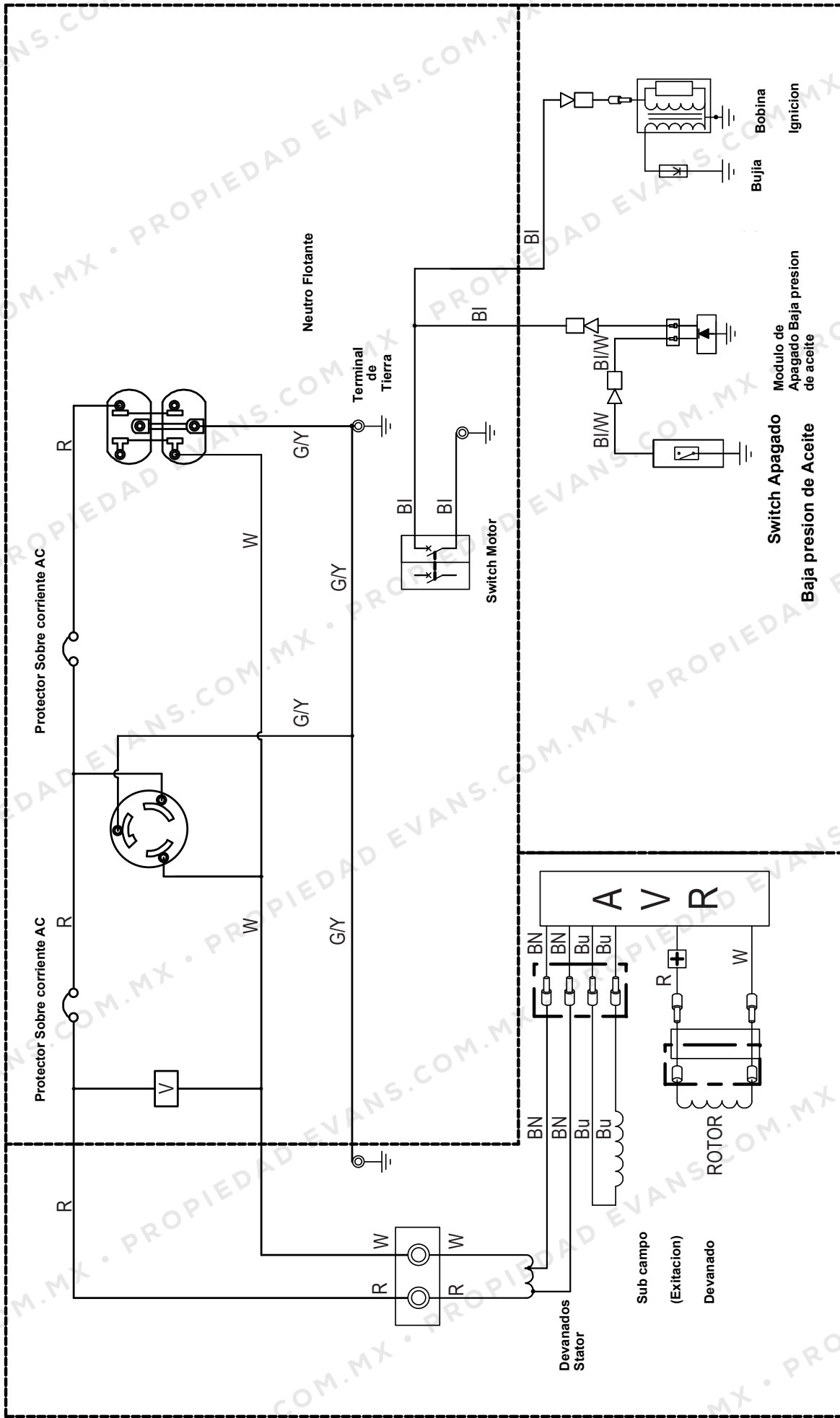

# G85MG1400THW

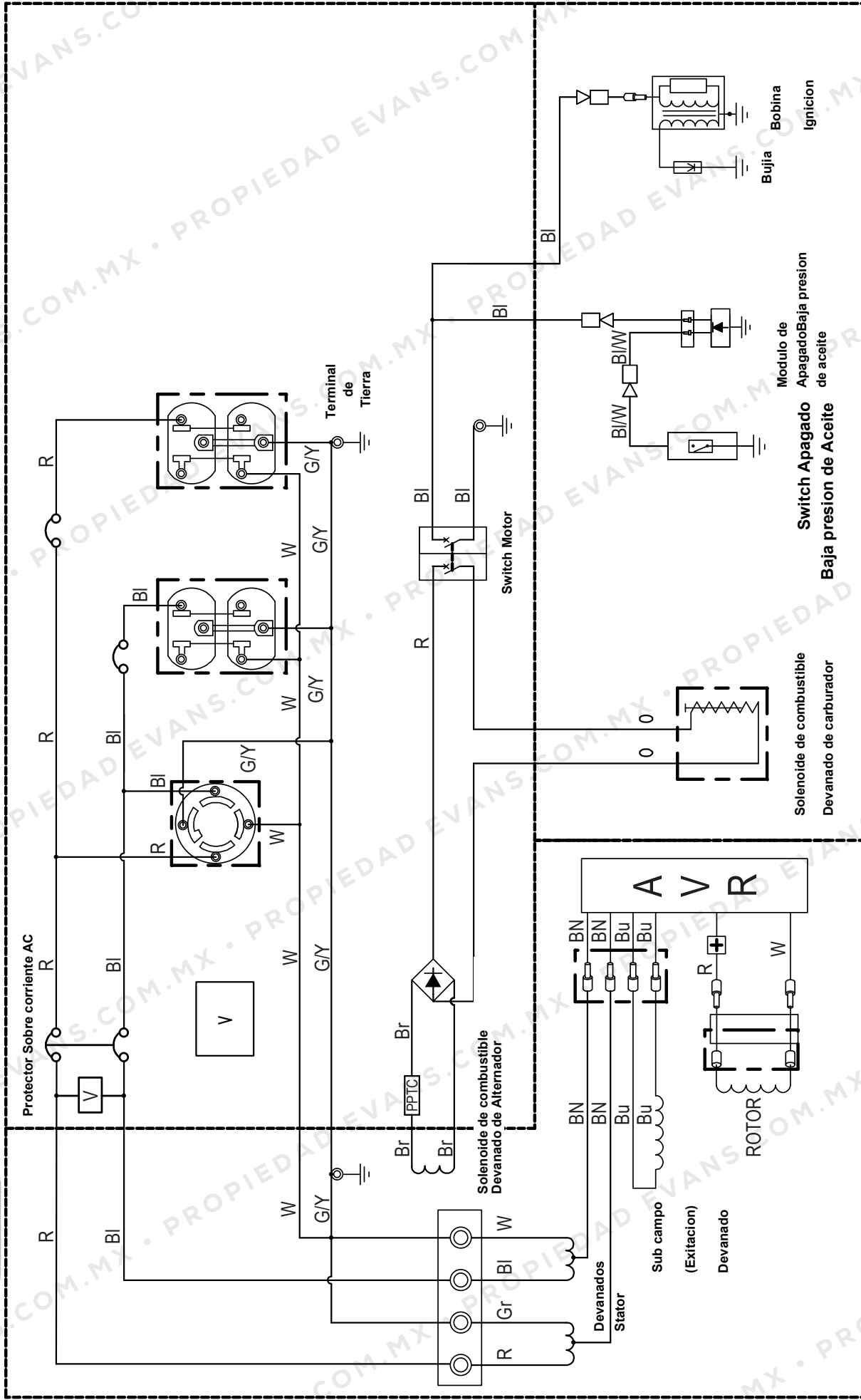

# RED NACIONAL DE CENTROS DE SERVICIO AUTORIZADOS EVANS

Centros de Servicio	Ciudad	Domicilio	Telefono	E-mail	Bosquey Jardín	Bombas	Compresores	Generadores	Aires Acondic.	Potencia Térmica	Motor A Gas	Purificación	Hidroalvadores
<b>AGUASCALIENTES</b>													
La Industrial Mexicana	Aguascalientes	Av. Convención Sur de 1914 # 1400 Fracc. El Caminero C.P. 20270	(449) 978 - 3207	serv.tecnico@imsa.com.mx		x							x
Servicios Tecnicos Profesionales	Aguascalientes	Av. Convención Sur de 1914 # 1308 Fracc. El Caminero C.P. 20270	(449) 971 - 7172	seteprof@hotmail.com	x	x	x						x
Ferreteria Y Compresores	Aguascalientes	AV. Canal Interceptor #201 C.P. 20050	(449) 153 - 2160	ferreteriaocompresores@gmail.com		x	x						
<b>BAJA CALIFORNIA</b>													
Sertec Industrial	Mexicali	Carretera a San Luis Rio Colorado KM.14.5 Col. Gonzalez Ortega C.P. 21399	(686) 561 - 2939	sertecind@gmail.com		x						x	x
<b>BAJA CALIFORNIA SUR</b>													
Electrica y Plomeria Jalisco	La Paz	Prol. Emiliano Zapata s/n Ampliación Centenario C.P.23205	(612) 124 - 8239	electricajalisco@gmail.com		x	x						x
Equipos Y Remolquez De La Paz	La Paz	Blvd. P. Eusebio Kino # 1825 Col. Vicente Guerrero C.P. 23020	(612) 185 - 2840	equiposyremolquesdelapaz@gmail.com								x	
Construcentro de México	Los Cabos	Av. Reforma LT. 21 Manz. 218 Col. El Arenal C.P. 23460	(624) 143 - 4984	enriquecambero@hotmail.com	x	x	x					x	x
Tienda Evans Los Cabos	Los Cabos	Carretera Transpeninsular Km. 35.5 #1 Col. Guaymitas C.P. 23407	(624) 247 - 4800	gerenciacs3@fierroylaminacion.com.mx		x	x	x				x	x
Pebrisol	Los Cabos	Mauricio Castro #101 Col. 5 de Febrero C.P. 23406	(624) 130 - 8553	pebrisolloscabos@gmail.com		x	x					x	x
<b>CAMPECHE</b>													
Multi Servicio Electromecanico	Campeche	Calle Sonora Mz 1 Lote 10 Col. Nachi Cocom C.P. 24023	(981) 182 - 6726	paoladelange174338@gmail.com	x	x	x	x	x	x	x	x	x
Multiservicios Santos Junior	Carmen	Periferica Norte # 127 Col Morelos C.P. 24186	(938) 124 - 2228	tiendaevans.carme@hotmail.com	x	x	x					x	x
<b>CHIAPAS</b>													
Taller Electro-Mecanico de Pequeños Motores	Tapachula	7° Av. Norte # 151 Entre 27° y 29° Oriente Col. Las Galaxias C.P. 30729	(962) 625 - 7944	serviciomotores2005@hotmail.com	x	x	x					x	x
Comercial Tornillos Y Herramientas Del Sureste	Tapachula	17 Ote. #20A Los Naranjos Centro C.P.30830	(962) 626 - 2807	cuul_refacciones@hotmail.com		x							
Ferreteria Mandiola	Tuxtla Gutiérrez	3A Av. Sur # 336 Pte. Zona Centro C.P. 29000	(961) 613 - 0422	gruzen_1516@hotmail.com	x	x	x					x	x
Centro de Servicio del Sureste	Tuxtla Gutiérrez	Primera Calle Oriente Norte # 705 Col Barrio de San Jacinto C.P. 29000	(961) 613 - 7897	garantiasacs@gmail.com		x						x	x
Centro de Servicio del Sureste	Tuxtla Gutiérrez	9 sur Oriente #3510 D-E-F Col. La Colonial C.P. 29075	(961) 223 - 2271	garantiasacs@gmail.com		x						x	x
<b>CHIHUAHUA</b>													
Bombas Mineras e Industriales	Chihuahua	Ignacio Comonfort # 6901 Col. Roma III C.P. 31100	(614) 421 - 2619	gloria.marin@bombsmineras.com		x	x						
Casa Myers	Chihuahua	Av. Juarez # 501 Col. Centro C.P. 31000	(614) 410 - 4876	a10@casamyers.com.mx		x	x						x
Taller Industrial	Chihuahua	Av. Niños Heroes #2106-A Col. Centro C.P. 31000	(614) 162 - 7269	pendiente@pendiente.com		x	x					x	x
<b>CIUDAD DE MÉXICO</b>													
El Oso Jardinero	Azcapotzalco	Prolog. Belisario Dominguez #37 Bis Col. El Recreo C.P. 02070	(55) 5393 - 7716	elosojardinero@hotmail.com	x	x	x					x	x
Gontech	Azcapotzalco	Av. Azcapotzalco # 369 Col. El Recreo C.P. 02070	(55) 2864 - 2123	gonzalotrocoss@gmail.com		x	x	x				x	x
Grassy House	Azcapotzalco	Av. Aquiles Serdan #297 Loc-1B Col. Santo Domingo C.P.02160	(556) 583 - 4454	r.estrella.grassyhouse@gmail.com	x	x	x					x	x
Cijsa	Coyoacan	Calle 2 # 82 Col. Espartaco C.P. 04870	(55) 8502 - 4932	fernandozubieta@cijsa.com.mx	x	x	x						
Ingenieria En Sistemas Hidráulicos	Coyoacan	Guarderia S/N Edificio 12-A Depto. 202 C.P. 04949	(55) 4222 - 1826	ingsipro@yahoo.com		x							
Tecnicomcel	Coyoacan	Amezquite #409 Col. Pedregal de Santo Domingo C.P. 04369	(279) 107 - 7674	tecnicomicelsadecv@gmail.com	x	x	x	x	x	x	x	x	x
Centro de Servicio Evans Suc. Mexico	Cuauhtémoc	Lucas Alaman #117 Col. Obrera C.P. 06800	(55) 5566 - 4314	mgsilva@evans.com.mx	x	x	x	x	x	x	x	x	x
Servicios Arias	Cuauhtémoc	Cedro # 280 Col. Santa Maria de la Ribera C.P. 06400	(55) 5566 - 0311	hriarias@prodigy.net.mx	x	x	x	x	x	x	x	x	x
Fabrica General de Maquinaria	Cuauhtémoc	Manuel J. Othon #4 Local D y E Col. Obrera C.P.06800	(55) 5521 - 6492	tienda@generalcontrol.com.mx	x	x	x					x	x
Aplicaciones Hidraulicas MBA	Gustavo A. Madero	Mercado Emiliano Zapata Loc. 295 Col. Tablas de San Agustín C.P. 07860	(55) 6395 - 0689	aplicacionesmba67@gmail.com		x	x						
Izssa	Gustavo A. Madero	Calz. de Guadalupe # 525-A Col. Estrella C.P. 07810	(55) 5577 - 9331	ventasyservicio@izssa.com	x	x	x	x	x	x	x	x	x
Grupo El Hexagono	Iztapalapa	Av. Constitucion de Apatzingan Mz-A Lote 9 C.P. 09210	(55) 5763 - 4488	elhexagonoelectrico@hotmail.com		x	x	x					
Cedillo Bernal Elizabeth	Miguel Hidalgo	Mariano Escobedo # 73 Col. Anahuac C.P. 11320	(55) 5527 - 3417	elicedillo_073@hotmail.com		x	x					x	
Emisa	Miguel Hidalgo	Av. Cuicuilac # 70 Popotla C.P. 11400	(55) 5341 - 9066	postventa@emisa.com.mx			x						
El Oso Jardinero	Xochimilco	Cam. A Nativitas 404-B Col. Xaltocan C.P.16090	(55) 8574 - 1275	gho.xochimilco@gmail.com	x	x	x					x	x
Grassy House	Xochimilco	Av. Nuevo Leon #139 Col. Santa Cruz Acapulca C.P.16500	(55) 5363 - 7975	gho.xochimilco@gmail.com	x	x	x					x	x
<b>COAHUILA</b>													
Sistemas de Bombeo del Norte	Piedras Negras	Colon #401 Col. Centro C.P.26000	(878) 782 - 2140	octaviotamez@yahoo.com		x	x					x	
Centro de Servicio Multichambas	Saltillo	Buena Ventura de Paz #178 Col. Agua Azul C.P. 25030	(844) 203 - 7456	multichambas55@hotmail.com	x	x	x					x	x
Servicios Industriales y Residenciales L&V	Saltillo	Blvd. Venustiano Carranza #5945 Int.1 Col. Rancho de Peña C.P.25210	(844) 485 - 1502	ad.carranza@hotmail.com		x	x						
Mercantil Ferreteria	Torreón	Av. Presidente Carranza #3691 Col. San Marcos C.P.27040	(871) 718 - 0004	compras@mercantilferreteria.com		x	x						
Mercant Century	Torreón	Calz. Ramon Mendez #220 Col. Francisco Villa C.P. 27050	(871) 193 - 2103	pendiente@pendiente.com		x	x						
ABBA Mantenimiento	Torreón	Blvd. Revolución # 6210 Ote. Col. Gustavo Diaz Ordaz	(871) 732 - 1833	ventasaba@aba-mantenimiento.com	x	x	x					x	
Centro de Servicio Evans Suc. Torreón	Torreón	Calz. Cuauhtemec #645 Norte Col. Centro C.P.27000	(871) 793 - 8774	torreserv@evans.com.mx	x	x	x	x	x	x	x	x	x
<b>COLIMA</b>													
Alfaro Villaseñor Gerardo	Colima	Gabino Barreda #387 Col. Centro C.P.28000	(312) 312 - 0783	blackdeckercolima@hotmail.com	x	x	x					x	x
Byrtesa de Manzanillo	Manzanillo	Blvd. Miguel de la Madrid Hurtado #190 Col. 16 de Septiembre C.P. 28250	(314) 332 - 8013	byrtesa-manzanillo@hotmail.com	x	x	x	x				x	x
Motor Centro de Servicios	Tecomán	Jose Ocegüera Velazquez #526 Col. La Floresta C.P. 28140	(313) 324 - 5162	multiserviciosm.a.i@outlook.com	x	x	x					x	x
Tienda Evans Colima	Villa de Álvarez	Benito Juárez # 108-B Col. Altavilla C.P. 28987	(312) 312 - 9022	colimaevans@gmail.com	x	x	x					x	x
<b>DURANGO</b>													
Aguila Proveedora	Durango	Masurio #200-A Col. Luis Echeverría Alvarez C.P.34250	(618) 818 - 2655	ventas@tornillosaguila.com	x	x	x					x	x
Hidro Motores	Durango	Rafael Valenzuela # 304 Col. Del Maestro C.P. 34240	(618) 818 - 5145	pendiente@pendiente.com		x	x						
Sr. Tornillo	Durango	Av. 20 de Noviembre #1628 Col. Guillermina C.P.34270	(618) 818 - 4543	pendiente@pendiente.com		x	x					x	x
Molina Motor's	Durango	Blvd. Dolores Del Rio # 507 Col. Cienega C.P.34090	(618) 130 - 7101	molina_motors@hotmail.com	x	x	x					x	x
Mailard	Gómez Palacio	Av. Rayón 525 Sur, Col. Centro, C.P. 35000	(871) 715 - 3883	jmailard@mailardsadecv.net	x	x	x						
<b>GUANAJUATO</b>													
Centro Tecnico Equipos Y Maquinaria	Celaya	San Miguel Allende # 518 Col. Resurreccion C.P. 38079	(461) 211 - 9104	sneumatic_ind@hotmail.com		x	x	x				x	x
Servicio y Maquinaria Sanchez	Irapuato	Blvd. La Esperanza # 4307 Col. Flores Magon Sur C.P. 37390	(462) 143 - 0443	byrtesaserviciosanchez@gmail.com	x	x	x	x				x	x
Comercializadora Nuño	León	Blvd. Guanajuato #405 Fraccionamiento Hidalgo C.P.37220	(477) 772 - 1230	comercializadoranuno2014@hotmail.com	x	x	x					x	x
Imelda Rodríguez Nava	León	Blvd. Torres Landa # 3806 Ote. Col. Santa Ma. del Granero C.P. 37520	(477) 637 - 6127	servicio@immquinaria.com.mx	x	x	x					x	x
Metal Simplicity de México	Salamanca	Tomas Estevez # 804 Col. Centro C.P.36700	(464) 123 - 7371	proyectos@metalsimplicity.com	x	x	x					x	x
<b>GUERRERO</b>													
Marcial Ciprian	Acapulco de Juárez	Xochilt # 110 Col. Centro C.P. 39300	(744) 482 - 6781	marcialciprian@live.com.mx	x	x	x					x	x
<b>HIDALGO</b>													
Motosierras Hidalgo Actopan	Actopan	Pensador Mexicano #61 Col. Centro C.P.42500	(772) 727 - 0013	pendiente@pendiente.com		x							
Servicio Arteaga	Ixmiquilpan	Carr. Mexico Laredo Km 162 Col. Panales C.P. 42300	(772) 120 - 9951	servicioarteaga@hotmail.com	x	x	x					x	x
Talleres Bernard	Pachuca de Soto	Blvd. Colosio #200 Col. Amp. Santa Julia C.P.42080	(771) 229 - 8101	igabriebernard@hotmail.com	x	x	x					x	x
Motors Industriales	Pachuca de Soto	Calle 16 de Enero #19 Col. Maestranza C.P. 42060	(771) 190 - 6844	milton.2475@hotmail.com		x							
Servicio Pachuca Evans	Pachuca de Soto	Nogal #8 Ampliación Santa Julia C.P.42080	(771) 151 - 5483	smv010992@gmail.com		x							
Mega Servicio Industriales De Tula	Tula de Allende	Osa Mayor 121-A Col. El Cieillo C.P.42800	(773) 100 - 3753	pendiente@pendiente.com		x	x					x	x
Servi-Bombas de Hidalgo	Tulancingo de Bravo	Av. 21 De Marzo Norte #1304-C Col. Insurgentes CP.43630	(775) 753 - 8144	servibombas_hgo@yahoo.com.mx		x							
Motobombas y Mangueras	Tulancingo de Bravo	Violeta #5 Col. Calteño C.P.43626	(775) 117 - 5417	motobombas1@hotmail.com		x	x					x	
Agrijart	Tulancingo de Bravo	Ampliacion Vicente Guerrero Col. Vicente Guerrero C.P. 43630	(775) 138 - 2695	motobombasygeneradores@hotmail.com	x							x	
<b>JALISCO</b>													
Complejo Industrial Grupo Evans Planta Salto	El Salto	Camino a Condor #397 Col. El Castillo C.P.45680	(333) 208 - 7400	jbaltazar@evans.com.mx			x	x					
Centro de Servicio Evans Matriz	Guadalajara	Av. Gobernador Curiel # 1777 Col. Ferrocarril C.P. 44440	(33) 3668 - 2572	servicio@evans.com.mx	x	x	x	x	x	x	x	x	x
Ferreabastecedora Industrial	Guadalajara	Estadio # 96 Col. Las Conchas C.P. 44460	(33) 3650 - 3633	auxiliarferre@outlook.com	x	x	x					x	x
Embobinados Rivel	Guadalajara	Pavo # 343 Zona Centro C.P. 44100	(333) 613 - 0976	rivelvolia@hotmail.com		x							
Hollandairy	Guadalajara	Av. Cruz del Sur #3389 Col. Jardines del Sauz C.P.45239	(333) 817 - 0996	administracion@hollandairy.com.mx		x						x	
In Water	Guadalajara	Av. Patria #3096 Col. Villa Guerrero C.P. 44987	(333) 316 - 6804	inwater2020@hotmail.com	x	x	x					x	x
Rodríguez Lopez Carlos Alberto	Guadalajara	Taller movil servicio a domicilio	(331) 718 - 4785	carlos.rodriguez.imr@gmail.com		x							x

Centros de Servicio	Ciudad	Domicilio	Telefono	E-mail	Bosque y Jardín	Bombas	Compresores	Generadores	Alres Acondic.	Potencia Termica	Motor A Gas	Purificacion	Hidrovaiores
Servai	Puerto Vallarta	Arboleda #135 Col. Albatros C.P. 48315	(332) 294 - 0846	serviciosvallarta@industrial@gmail.com	x	x	x	x	x	x	x	x	x
Distribuidora de Herramientas de la Bahía	Puerto Vallarta	Carr. Tepic Puerto Vallarta #2900 Col. Mezcales C.P.63765	(329) 296 - 5052	dewalt_mezcales@hotmail.com	x	x	x	x	x	x	x	x	x
Centro de Servicio Evans de los Altos	Tepatlán de Morelos	Toilecas #187 Col. Las Colonias C.P. 47620	(378) 102 - 3126	victorglez1997@hotmail.com	x	x	x	x	x	x	x	x	x
Servicio Mora	Tlaquepaque	Taller movil servicio a domicilio	(333) 188 - 2663	serviciomora03@hotmail.com	x	x	x	x	x	x	x	x	x
Maria Ines Meza Escotto	Zapotlán el Grande	Madero y Carranza # 519-A Zona Centro C.P. 49000	(341) 413 - 9654	facturashemo@hotmail.com	x	x	x	x	x	x	x	x	x
Maria Ines Meza Escotto	Zapotlán el Grande	Av. Gobernador Alberto Cardenas #960 Col. Tiayon C.P.49000	(341) 413 - 0524	bujia00@hotmail.com	x	x	x	x	x	x	x	x	x
Perez de la Mora	Zapotlán el Grande	Ramon Corona #525 Col. Centro C.P.49000	(341) 103- 4616	centrodeservicio@perezdelamora.com	x	x	x	x	x	x	x	x	x
Michel Guerrero J. de J.	Zapotlán el Grande	1 de Mayo # 501 Zona Centro C.P. 49000	(341) 413 - 1946	michel_equipos@hotmail.com	x	x	x	x	x	x	x	x	x
<b>MICHOACAN</b>													
Bombas y Maq. de Lerma	La Piedad	Bld. Lazaro Cardenas # 545-A Zona Centro C.P. 59300	(352) 206 - 4722	tallerbomaqsa@gmail.com	x	x	x	x	x	x	x	x	x
Perfiles Y Herramientas de Morelia	Morelia	Gertudis Boca Negra # 898 Col. Ventura Puente	(433) 312 - 0845	perfilesyherramientasdemorelia@yahoo.com.mx	x	x	x	x	x	x	x	x	x
Hysforza	Zamora	Juarez Oriente #150-A Col. El Calvario C.P. 59600	(351) 517 - 8420	hysforza@yahoo.com	x	x	x	x	x	x	x	x	x
Centro de Servicio Evans Memo's	Zamora	Av. Del Arbol #959 Col. Arboledas 1era Seccion C.P. 59698	(351) 547 - 0778	fercho_23@hotmail.com	x	x	x	x	x	x	x	x	x
<b>MORELOS</b>													
Tienda Evans Cuernavaca	Cuernavaca	Av. Domingo Diez #1613 Col. Maravillas C.P. 62230	(777) 102 - 2153	cuernavaca@tiendaevans.com	x	x	x	x	x	x	x	x	x
Bombas y Motores de Cuernavaca	Cuernavaca	General Mariano Arista # 42 Col. Centro C.P. 62000	(777) 318 - 5580	informacion@bomocusa.com.mx	x	x	x	x	x	x	x	x	x
Maquinaria Tlahuica	Tlaquehuacan	Av. Morelos #60 Col. Vista Alegre C.P. 62980	(734) 342 - 1350	salvadorrodri@hotmail.com	x	x	x	x	x	x	x	x	x
<b>MÉXICO</b>													
Servicio Instalaciones y Equipos	Atizapan de Zaragoza	Tamuin # 16 Col. Calacoaya C.P. 52990	(555) 361 - 0209	siesa_mex@yahoo.com	x	x	x	x	x	x	x	x	x
Herra-pro Atizapan	Atizapan de Zaragoza	Av. Ignacio Zaragoza Esq. Rosal #2 Col. Lomas de San Miguel C.P.52928	(555) 393 - 7975	herrapro.servicio@gmail.com	x	x	x	x	x	x	x	x	x
Servicio Motor Land Atlacomulco	Atlacomulco	Priv. Tepetitlan 4 Col. Garita C.P.50457	(712) 122 - 0219	motor-land@hotmail.com	x	x	x	x	x	x	x	x	x
Mr. Detalle Soluciones	Capulhuac	Priv. Sin Nombre #7 Col. Lomas de San Juan C.P.52710	(722) 621 - 0697	mrdetalle@hotmail.com	x	x	x	x	x	x	x	x	x
Compresores y Equipos Cruz	Chimalhuacán	Cajetito Mztl Lt 14 s/n Col. Tepalcates C.P. 56330	(552) 635 - 7304	compresores-cruz@hotmail.com	x	x	x	x	x	x	x	x	x
Fabrica General de Maquinaria	Ixtapaluca	Ocoté #22 Col. Valle Verde C.P.56577	(555) 860 - 4665	administracion@generalcontrol.com.mx	x	x	x	x	x	x	x	x	x
Centro de Servicio Plomeria y Electricidad Lopez	Ixtlahuaca	Luis Donaldo Colosio S/N Col. Centro C.P.50740	(712) 283 - 0890	plomerialopez_ixtlahuaca@hotmail.com	x	x	x	x	x	x	x	x	x
Centro de Servicio Plomeria y Electricidad Lopez	Jiquipilco	Km.4.5 Carretera Ixtlahuaca - Jiquipilco Col. Santa Cruz Tepexpan C.P.55890	(712) 110 - 1432	plomeriayelectricidadlopez@hotmail.com	x	x	x	x	x	x	x	x	x
Generacion Y Sistemas de Electrogenos	La Paz	Josefa Ortiz de Dominguez Mz 11 LT 14 Col. Ejidal El Pino C.P. 56507	(555) 828 - 0336	armando.cedillo@gensis.com.mx	x	x	x	x	x	x	x	x	x
Servicios Arias	Lerma	Av. Hidalgo # 44 Ote. Zona Centro C.P. 52000	(782) 282 - 1109	servicio.arias@live.com.mx	x	x	x	x	x	x	x	x	x
Manine Ingenieria	Naucalpan de Juárez	Sigma Norte. # 17 Col. San Rafael Chamapa C.P. 53660	(554) 819 - 3884	manine2013@hotmail.com	x	x	x	x	x	x	x	x	x
Boiler Master	Naucalpan de Juárez	La Alborada # 47 Col. Pastores de Echeagaray C.P.53550	(557) 812 - 6791	ce.leon@outlook.com	x	x	x	x	x	x	x	x	x
Ferresmart	San Mateo Atenco	Guadalupe Victoria #76 Col. Alvaro Obregon C.P.52100	(722) 552 - 8451	marco.o.j.r@gmail.com	x	x	x	x	x	x	x	x	x
Tao Maquinaria	Tlalnequil de Baz	5 De Mayo # 3 Col. San Lucas Tepetlaco C.P. 54055	(555) 362 - 0474	fac.ref@taomaquinaria.com	x	x	x	x	x	x	x	x	x
El Oso Jardinero	Tlalnequil de Baz	Av. Santa Monica #5 Col. Xocoyahualco C.P.54080	(555) 393 - 7454	liz7318@hotmail.com	x	x	x	x	x	x	x	x	x
AC/DC	Tlalnequil de Baz	Tecamaca 3-11 Ex Ejido Sta. Cecilia C.P.54130	(555) 310 - 6422	tomasalvarezsalvador@yahoo.com.mx	x	x	x	x	x	x	x	x	x
Aislantes Ayacan	Toluca	Av. 5 de Mayo #604-A Col. Las Americas C.P. 50130	(772) 212 - 2327	je_mar21@hotmail.com	x	x	x	x	x	x	x	x	x
Podadoras Para Pasto Cespced	Toluca	Valentin Gomez Farias # 1003 Ote. Col. San Sebastian C.P. 50090	(722) 212 - 5398	lidiacesped@hotmail.com	x	x	x	x	x	x	x	x	x
Servicio Treviño	Toluca	Felipe Berriozabal # 505 Col. Valle Verde C.P. 50140	(722) 705 - 4470	sertre.ventas@gmail.com	x	x	x	x	x	x	x	x	x
Sercon	Toluca	Bld. Miguel Aleman # 216 Col. San Nicolas Tolentino C.P. 50230	(722) 134 - 9159	ventas@sercon.mx	x	x	x	x	x	x	x	x	x
El Oso Jardinero	Valle de Bravo	Ruta del Bosque #112 Ref. Cascada Piedra de Molino Avandaro C.P.51200	(726) 266 - 2169	eloso.valle@gmail.com	x	x	x	x	x	x	x	x	x
<b>NAYARIT</b>													
Centro Autorizado Evans Tepic	Tepic	Carrillo Puerto #400 Col. Morelos C.P.63160	(311) 269 - 9238	servicio.evans.tepic1@gmail.com	x	x	x	x	x	x	x	x	x
Ferreinstalaciones Ramirez	Tepic	Calle Morelos Esq. Francisco Villa #950-A Col. Lopez Mateos C.P.63021	(311) 217 - 1770	pinturas@ferreinstalaciones.com.mx	x	x	x	x	x	x	x	x	x
Equipos Y Soluciones VP	Tepic	Calle Nicaragua #79 Col. Frenos de Oriente C.P.63190	(331) 258 - 0010	servicio@solucionesvp.com	x	x	x	x	x	x	x	x	x
<b>NUEVO LEON</b>													
Acid Air Compressor Parts	Guadalupe	Manuel L. Barragan #518 Zertuche 1er. Seccion C.P.67190	(818) 326 - 6892	contacto@acidparts.mx	x	x	x	x	x	x	x	x	x
Centro de Servicio Evans Sucursal Monterrey	Monterrey	Santa Catarina #1052 Col Fierro C.P. 64590	(818) 351 - 8478	mtyasesor01@evans.com.mx	x	x	x	x	x	x	x	x	x
<b>OAXACA</b>													
Equipos Comerciales E Industriales Casper	Oaxaca de Juárez	Huerto los Platanos # 101 Col. Trinidad de Las Huertas C.P.68120	(951) 548 - 9939	evans.oaxaca@gmail.com	x	x	x	x	x	x	x	x	x
Bombas Mangueras y Repuestos OHM	Oaxaca de Juárez	20 de Noviembre #811 Col. Centro C. P. 68000	(951) 514 - 3483	bomba.ohm@gmail.com	x	x	x	x	x	x	x	x	x
Adan Mendes Alonso	Oaxaca de Juárez	Flores Magon # 107-A Col. Loma Linda C.P.68024	(951) 109 - 8872	mantenimientomendez@outlook.com	x	x	x	x	x	x	x	x	x
Centro de Servicio Autorizado Evans Oaxaca	Oaxaca de Juárez	Calz. Niños Heroes de Chapultepec # 1242-A Col. Jalatlaco C.P. 68080	(951) 515 - 1544	cesar.ocansec@gmail.com	x	x	x	x	x	x	x	x	x
Mendez Guzman Emiliano	Oaxaca de Juárez	Murguia # 815 Col. Centro C.P.68080	(951) 152 - 7460	e_mendez_89@hotmail.com	x	x	x	x	x	x	x	x	x
Cordero Alonso Jesus C.	Oaxaca de Juárez	Union # 311 Col. Centro C.P. 68157	(951) 159 - 6371	jesussorderoalo@hotmail.com	x	x	x	x	x	x	x	x	x
<b>PUEBLA</b>													
Centro de Servicio Evans Sucursal Puebla	Puebla	Bld. Hermanos Serdan #3340 Col. Amor C.P. 72090	(222) 240 - 1798	ffcastro@evans.com.mx	x	x	x	x	x	x	x	x	x
Motores y Refacciones del Centro	Puebla	2 Poniente # 903-A Zona Centro C.P. 72000	(222) 246 - 3071	hector_anpa@yahoo.com.mx	x	x	x	x	x	x	x	x	x
Plomeria Rodriguez	Puebla	31 Sur # 2903-B Col. Santa Cruz de Los Angeles C.P. 72400	(222) 248 - 2248	plomeriarodriguez@hotmail.com	x	x	x	x	x	x	x	x	x
Plomeria Y Electricidad Rodriguez	Puebla	21 Sur #1903 Col. Rivera de Santiago C.P. 72410	(222) 792 - 9912	plomeriayelectricidadrodriguez@gmail.com	x	x	x	x	x	x	x	x	x
Hinega	Puebla	Prolog. De la 31 Pte #14A Col. Nueva de Antequera C.P.72180	(222) 941 - 2107	grupohinega16@gmail.com	x	x	x	x	x	x	x	x	x
Bombas y Suavizadores de Puebla	Puebla	Prolog. 11 Sur #4710 Col. Reforma Agua Azul C.P.72430	(222) 290 - 5847	ventastiendabsp@gmail.com	x	x	x	x	x	x	x	x	x
Servitec	Tehuacán	Av. de la Juventud # 719 Col. Nicolas Bravo C.P. 75790	(238) 371 - 7200	servitec_1@hotmail.com	x	x	x	x	x	x	x	x	x
Centro de Servicio Ferrepap	Tehuacán	3 Sur #535 Col. Del Empleo C.P. 75790	(238) 382 - 6244	joseguarneros@ferrepap.com	x	x	x	x	x	x	x	x	x
<b>QUERETARO</b>													
Acua Servicios Tecnicos Mr. G	Querétaro	Taller movil servicio a domicilio	(442) 311 - 7344	patinoj@gmail.com	x	x	x	x	x	x	x	x	x
Bombas Industriales y Residenciales	Querétaro	Av. 5 de febrero # 1311 Col. Felipe Carrillo Puerto C.P. 76138	(442) 217 - 2900	serviciobirsa@gmail.com	x	x	x	x	x	x	x	x	x
Bombas Industriales y Residenciales	Querétaro	Plaza la Cima, Anillo Vial II Fray Junipero Serra 11384 Int. 4 -A Col. El Refugio C.P.76146	(442) 707 - 0604	serviciobirsa@gmail.com	x	x	x	x	x	x	x	x	x
Todoenergia	Querétaro	Lazaro Cardenas #1 Col. San Pablo C.P. 76121	(442) 239 - 3030	servicios.toen@gmail.com	x	x	x	x	x	x	x	x	x
Sistemas Hidraulicos	Querétaro	Calle 8 # 102 Col. Cheguevara C.P.76116	(442) 225 - 7017	sistemas.hidraulicosminto@gmail.com	x	x	x	x	x	x	x	x	x
Soluciones Hidraulicas Equipos y Suministros	Querétaro	Prof. Corregidora Norte #1105 Col. Cuauhtemoc C.P. 76147	(442) 356 - 2199	servicios.hidraulicos.morelosa@gmail.com	x	x	x	x	x	x	x	x	x
Centro Autorizado Evans San Juan Del Rio	San Juan del Rio	Av. Rio Moctezuma #53 Col. San Cayetano C.P.76807	(427) 272 - 8818	ermi1@prodigy.net.mx	x	x	x	x	x	x	x	x	x
<b>QUINTANA ROO</b>													
Resere	Benito Juárez	Calle 65 Reg. 91 Col. Benito Juarez C.P. 77516	(988) 888 - 2673	resere_palm@hotmail.com	x	x	x	x	x	x	x	x	x
Mayo Bermudez Elizabeth	Othón P. Blanco	Benito Juarez #251 Col. Venustiano Carranza C.P.77012	(983) 833 - 2195	chettmalevans@hotmail.com	x	x	x	x	x	x	x	x	x
Servicios Residenciales Chetumal	Othón P. Blanco	Lic. Jose Maria Luis Moya # 377 Col. Andara C.P.77010	(983) 832 - 9141	serviciosresidencialeschetumal@hotmail.com	x	x	x	x	x	x	x	x	x
El Oso Jardinero	Solidaridad	Diagonal 85 Norte Esq. Av. Juarez y Calle 2 Mza 203 Lote 9 Col. Ejidal C.P.77712	(984) 150 - 7069	carlos.tovar@elosojardinero.com	x	x	x	x	x	x	x	x	x
Steambath del Caribe	Solidaridad	Av. 115 Nte. Mza # 207 LT 3 Loc. 1 Col Ejido Norte C.P. 77712	(998) 859 - 2921	jorge_dossetti@hotmail.com	x	x	x	x	x	x	x	x	x
Motosierras y Podadoras de Playa del Carmen	Solidaridad	Av. Colosio 15 y 20 Lt 4 Col. Luis Donaldo Colosio C.P. 77710	(457) 366 - 0118	vique173@hotmail.com	x	x	x	x	x	x	x	x	x
Cholula Sanchez Jose Antonio	Solidaridad	Flor de Manzano #24A Fracc. Mision de las Flores C.P. 77723	(984) 247 - 6289	antoniocholula@gmail.com	x	x	x	x	x	x	x	x	x
La Bendicion de Dios	Tulum	Calle 23 manzana 469 lote 7 Col. Tumben Kaa C.P. 77760	(984) 105 - 3463	antony1661@gmail.com	x	x	x	x	x	x	x	x	x
<b>SAN LUIS POTOSI</b>													
Centro de Servicio Autorizado Evans San Luis	San Luis Potosi	Av. Fleming #1430 Col. Progreso C.P. 78370	(444) 141 - 8354	luis.rmz1@hotmail.com	x	x	x	x	x	x	x	x	x
Herramientas y Servicios San Luis	San Luis Potosi	Av. Universidad # 1525 Col. San Luis C.P. 78310	(444) 818 - 2535	dewatcenterisp@gmail.com	x	x	x	x	x	x	x	x	x
Representaciones Y Servicios Hica	San Luis Potosi	Jose Guadalupe Torre #12-13-14-15 Col. El Paseo C.P.78320	(444) 814 - 8084	gtaller@grupohica.com.mx	x	x	x	x	x	x	x	x	x
<b>SINALOA</b>													
Babatsa	Ahome	Independencia # 1338 Col. Jardines del Valle C.P. 81245	(668) 815 - 2080	taller.servicio@babatsa.com.mx	x	x	x	x	x	x	x	x	x
Tienda Evans Los Mochis	Ahome	Alvaro Obregon #533 Poniente Col. Centro C.P. 81200	(668) 815 - 0082	evanslosmochis@outlook.com	x	x	x	x	x	x	x	x	x
Centro de Servicio Evans Suc. Culiacan	Culiacán	Industrias del Sol #2828 Col. Parque Industrial Canacitra II C.P. 80054	(667) 146 - 9329	jrister@evans.com.mx	x	x	x	x	x	x	x	x	x

Centros de Servicio	Ciudad	Domicilio	Telefono	E-mail	Bosque y Jardín	Bombas	Compresores	Generadores	Alres Asondic.	Potencia Termica	Motor A Gas	Purificacion	Hidrolavadoras
Taller de Servicio Evans	Culiacán	Juarez # 525 Ote. Col. Centro C.P. 80000	(667) 752 - 1769	javier_ortiz89@hotmail.com	x	x	x						x
Hidroevans	Culiacán	Emiliano Zapata # 2388 Col. Valladolid Viejo	(667) 717 - 9926	hidroevanszapata@hotmail.com	x	x	x						x
Green Project Ecosoluciones	Culiacán	C. Del Trabajo #526 Col. Balcones Del Valle Entre Priv. Roma y Oslo C.P. 80184	(667) 209 - 9165	ecosoluciones.greenproject@gmail.com					x	x			x
Proveedora de Equipos, Refacciones y Servicios	Culiacán	Ignacio Ramirez # 850-B Col. Jorge Almada C.P. 80200	(667) 712 - 3951	mrendon_07@hotmail.com	x	x	x						x
Syefa	Culiacán	Benito Juarez Garcia # 950-A Col. Las Vegas C.P. 80090	(667) 410 - 4090	syefa@outlook.com				x	x				x
Taller de Motosierra Cristina	Guasave	Jacarandas # 102 Col. del Bosque C.P. 81040	(687) 871 - 2636	grupoparmenta_13@hotmail.com	x	x	x						x
Rehegar	Mazatlán	Carret. Fed. Libre Mazatlan - Culiacan #1205 L2 Col. Playa Azul Foviste C.P. 82138	(669) 176 - 9936	rehegar@hotmail.com	x								x
Tienda Evans Mazatlán	Mazatlán	Av. de la Marina 2200 Fracc. Alameda C.P. 82123	(669) 669 - 2445	esemaz@hotmail.com		x	x						
Bombas Maz	Mazatlán	Av. Alfonso Genaro Calderon #517 Col. Libertad de Expresion C.P. 82127	(669) 162 - 5947	bomba_maz@hotmail.com	x	x	x						
<b>SONORA</b>													
LB Motoimplementos	Caborca	Obregon Este #77 Entre A y B Col. Centro C.P.83600	(637) 372 - 3040	construcentrodecaborca@hotmail.com	x	x	x						x
Tienda Evans Obregon	Cajeme	Sinaloa # 542 Col. Centro C.P.85000	(644) 416 - 1229	tiendaevans@hotmail.com	x	x	x						x
Tienda Evans Hermosillo	Hermosillo	Veracruz y Garmendia # 66 Col. San Benito C.P. 83190	(662) 436 - 2420	evanshermosillo@edisonstore.com.mx	x	x	x						x
Grupo Arres	Hermosillo	Callejon Machaca # 3 Col. Villa Hermosa C.P. 83280	(662) 110 - 0982	evanshermosillo@hotmail.com	x	x	x						x
Agroequipos Acosta	Hermosillo	Garana # 308 Col. Balderrama Entre Dr. Eduardo Lever Y Alberto Gutierrez C.P. 83180	(662) 436 - 3806	moraservacosta@gmail.com	x	x	x						x
Verdugo Hidraulica Y Servicios	Navojoa	Jesus Salido #2919 Col. Juarez C.P.85870	(642) 427 - 2111	verdugo_vhs@hotmail.com	x	x	x						x
IGC Accesorios y Refacciones	Nogales	Av. De Los Nogales # 277 Int. 12 Col. San Carlos 1A, C.P. 84090	(631) 137 - 5117	ivangalvezchavarria@gmail.com	x	x	x						x
<b>TABASCO</b>													
Serviagropec	Comacalco	Nicolas Bravo #311 Local-7 Col.Centro C.P.86300	(933) 334 - 4741	servicio.agrotab@gmail.com	x								
Ferreteria La Chispita	Villahermosa	Av. Constitucion #814 Col. Centro C.P.86000	(993) 131 - 3368	murilloa17@hotmail.com	x								
Centro de Servicio Autorizado Frisur	Villahermosa	Local 12 Plaza Europa Carretera Villahermosa- Nacajuca Km. 3.5 C.P. 86220	(993) 357 - 1002	servicios@frisur.com.mx	x				x	x			x
<b>TAMAULIPAS</b>													
Motores Altamira	Altamira	Vicente Guerrero # 8 Col. Centro C.P.89600	(833) 151 - 0823	motores_altamira@hotmail.com	x	x							
VM Oring's y Refacciones	Reynosa	Rosita #527 Fraccionamiento Reynosa Esq. Don Elias C.P.88780	(899) 926 - 7552	ivelozmontelongo@hotmail.com	x	x	x						x
<b>TLAXCALA</b>													
Servicio Flamita	Tlaxcala	Bldv. Guillermo Valle 5-C Col. Centro C.P.90000	(246) 462 - 1867	servicioflamita@gmail.com		x	x						
<b>VERACRUZ</b>													
Riegos y Maquinaria Agricola Pescador	Boca del Rio	Av. Ejercito Mexicano 1426-C Col. Ejido 1 de Mayo C.P.94297	(229) 167 - 8701	riegospescador@yahoo.com.mx		x	x						x
Servicio Montellano	Coatzacoalcos	Olmos #514 Col. Primero de Mayo C.P.96590	(921) 215 - 0471	servicio_montellano@hotmail.com	x	x	x						x
Servicio Robles	Córdoba	Avenida 1 Entre 15 y 17 #1525 Col. Centro C.P.94500	(271) 717 - 6032	pendiente@pendiente.com	x	x	x						x
Riegos y Maquinaria Agricola Pescador	La Antigua	Venustiano Carranza #6 Cd. Jose Cardel Zona Centro C.P.91680	(296) 962 - 4257	riegospescador@yahoo.com.mx		x	x						x
Borbolla Chavez Rocio	Poza Rica de Hidalgo	Av. Independencia # 45 Col. Plan de Ayala C.P. 92192	(782) 880 - 6599	pendiente@pendiente.com	x	x							x
Servicios de Gestion Empresarial de Poza Rica	Poza Rica de Hidalgo	Bldv. Adolfo Ruiz Cortines #101 Col. Santa Emilia C.P.93210	(782) 119 - 0238	oaguirre@sgeevans.com	x	x	x	x	x	x			x
Taller de Servicio Sanver	Tantoyuca	Carretera Nacional 31132 La Morita C.P.92124	(789) 893 - 3030	compras2@sanver.com.mx		x	x						x
Hernandez Jimenez Ruben	Tuxpan	Heroes del 47 Centro C.P.92800	(783) 134 - 4194	ruben360_hernandez@hotmail.com	x	x	x						x
Mantenimiento Herfer	Veracruz	Vicente Suarez #537 Entre Tuxpan y Tamihaua Col. Chapultepec C.P. 91740	(229) 935 - 5107	pendiente@pendiente.com		x							
Servicio Tecnico Industrial	Xalapa	Pipila #180 Col. Jose Cardel C.P.91030	(228) 814 - 1968	pendiente@pendiente.com	x	x	x						x
<b>YUCATAN</b>													
Centro de Servicio Evans Sucursal Merida	Mérida	Av. Yucatan #586 Col. Maya C.P.97139	(999) 212 - 0955	jacruz@evans.com.mx	x	x	x	x	x	x	x		x
Comercializador y Mantenimiento Industrial Turix	Mérida	Calle 43 # 392 x 24 y 26 Col. Tanilum C.P.97210	(999) 285 - 9809	direccion@turix.com.mx	x	x	x						x
Multiclean Israel	Mérida	Calle 24 # 204 x 21 y 23 Col. Miraflores	(999) 238 - 6909	pendiente@pendiente.com		x	x						
Podadoras y Motosierras de Valladolid	Valladolid	Calle 41 # 174 Entre 30 y 32 Col. Santa Ana C.P.97782	(985) 107 - 6625	podadorasymotosierras.v@gmail.com	x	x	x						x
<b>ZACATECAS</b>													
Big Espinoza	Jerez	Calz. Suave Patria # 30-A Col. San Francisco	(494) 945 - 6275	bigzac2@hotmail.com	x	x	x						x
Big Espinoza	Zacatecas	Calle 2 # 201 Fracc. Boulevard C.P. 98000	(492) 924 - 3565	bigzac2@hotmail.com	x	x	x						x
Metals & Supplies de Mexico	Zacatecas	Av. Universidad # 202-A Col. Progreso C.P. 98066	(492) 998 - 0112	a.digital@metals.com.mx	x	x							

## GARANTÍA

El período de Garantía es un beneficio adicional para los usuarios de nuestros equipos, ya que se les respalda por un lapso que cubre una posible falla ocasionada por un defecto de fabricación y/o funcionamiento.

Cuando un equipo presente fallas dentro del periodo en que esta vigente la garantía, deberá llevarse a cualquiera de los Centros de Servicios Evans Autorizados, según relación anexa, donde se determinará y se aceptará que la reparación del equipo sea ejecutada de una manera rápida y sin ningún cargo para el usuario del equipo.

Los reclamos de garantía aprobados por nuestros Centros de Servicio nos proveen información muy valiosa e importante para mejorar nuestra calidad y desempeño de los equipos, con el objetivo primordial de mantener la satisfacción y confianza de los usuarios.

### REQUISITOS PARA HACER VÁLIDO UN RECLAMO DE GARANTÍA

- Es requisito indispensable que se presente copia de la factura de compra ó la póliza de garantía sellada por el Distribuidor con la fecha de venta correspondiente, junto con el en cualquiera de nuestros Centros de Servicio Evans Autorizados.

- Que la falla en el equipo sea ocasionada por un defecto de fabricación y/o funcionamiento.
- Que el equipo se encuentre dentro del periodo de garantía estipulado.
- Para equipos con motor eléctrico; Fotografía de la protección eléctrica del equipo.

\*Hidrolavadoras con lanza, manguera y pistola; Bombas sumergibles con caja de control y diagrama de instalación; Desbrozadoras con sus accesorios de corte (cabezal trimmer o disco ), etc; Bombas centrifugas con diagrama de distancia de succión y descarga, diámetros de tubería, pichanca, codos y válvulas check), así como para los equipos eléctricos, el usuario deba incluir el diagrama de conexiones eléctricas e instalación hidráulica o neumática, así como el voltaje de la línea de alimentación, el calibre del cable de alimentación, así como la distancia de la toma de corriente al equipo.

### IMPORTANTE

Si su equipo llegara a presentar alguna falla, antes de transportarlo a algún Centro de Servicio Evans Autorizado, le recomendamos que consulte en su

manual de propietario (incluido en todos los equipos) la sección correspondiente a PROBLEMAS DE FACIL SOLUCIÓN QUE SE PUDIERAN PRESENTAR respecto a la instalación, operación y mantenimiento de su equipo.

### LIMITACIONES O EXCEPCIONES DE UN RECLAMO DE GARANTÍA

- Cuando el producto se hubiese utilizado en condiciones distintas a las normales.
- Cuando el producto no hubiese sido operado de acuerdo con el instructivo de uso que se le acompaña.
- Cuando el producto hubiese sido alterado o reparado por personas no autorizadas por el fabricante nacional, importador o comercializador responsable respectivo.
- Con el objetivo de evitar confusiones entre los usuarios de los equipos y los Centros de Servicios Autorizados Evans a continuación especificamos cuales son las fallas de los equipos que no están amparados como un reclamo de garantía.
- La garantía no aplica en la venta de accesorios y/o refacciones de partes eléctricas.

### 1. INSTALACIONES INADECUADAS

La garantía no cubre equipos dañados a consecuencia de:

- Conexiones eléctricas incorrectas.
- Variaciones de voltaje (alto y/o bajo) en la toma de suministro de corriente eléctrica.
- Ausencia de sistemas de protección eléctrica en los equipos (pastillas térmicas, interruptor de cuchillas, cajas de control, guardamotors, arrancadores trifásicos, interruptores, flotadores, etc.)
- Falta de válvulas de pie (pichanchas) y válvulas check en la succión y/o descarga en los equipos de bombeo, que provoquen el retroceso del agua hacia el abastecimiento. (aljibe, pozo, noria, etc.)
- Falta de camisa de enfriamiento en las bombas sumergibles.
- Falta de desasolvar (o limpiar) el pozo, noria, etc; al instalar bombas sumergibles.
- Falta de suministro de agua.
- Presión de aire inadecuada de trabajo del tanque hidroneumático.
- Reducción de la tubería de succión en el equipo, ya que esto provocará que el rendimiento y eficiencia del equipo disminuya.
- Falta de sellado de conexiones de tubería en la instalación del equipo.
- Partes rotas o fisuradas a consecuencia de ausencia de sistemas de amortiguación y/o antivibratorios para equipos que son fijados y/o anclados al suelo. (compresores, generadores, motores a gasolina, etc.)

Antes de instalar su equipo consulte el manual de propietario.

### 2. OPERACIONES INADECUADAS

Cuando el usuario por desconocimiento o negligencia no opera su equipo de manera adecuada.

- Que el equipo sea utilizado para una carga mayor de la cual está diseñado.
- Uso de combustible almacenado por más de 8 días en el tanque de combustible, ya que esto provoca que se peguen las válvulas o el carburador, obstrucción del sistema de inyección de combustible por los depósitos de goma, y pérdida de potencia en el equipo por los residuos de carbonización de la cámara de combustión.
- Lubricación inadecuada, si el equipo opera sin la cantidad y el tipo adecuado de aceite, se rayarán o pegarán componentes internos del equipo, o en su defecto tendremos fugas por el exceso de aceite, que provocarán fallos en los sistemas de operación, compruebe el nivel de aceite y reemplace en su totalidad periódicamente el aceite de acuerdo a las indicaciones del manual de propietario.
- Manipulación de velocidad, se perderá la sincronía del funcionamiento del equipo, y se provocarán sobrecalentamientos, fallas de lubricación, carbonización prematura en la cámara de combustión, pérdida de potencia y vibraciones que deterioran los componentes del equipo.
- Cuando los equipos han sido operados en vacío, y se dañan los componentes de inyección de agua del equipo (impulsor, difusor, sellos de agua y aceite, empaques, etc.)

Antes de operar su equipo consulte el manual de propietario.

La garantía no cubre la puesta a punto del sistema de carburación y regulación de velocidad, así como la descarbonización de la cámara de combustión, ni las revisiones, puestas a nivel y cambios de aceite, bujías, filtros, etc. Así como ningún reemplazo de partes como consecuencia de una sobrecarga de operación de la capacidad normal del equipo.

### 3. DESGASTE NORMAL

Se debe considerar que la vida útil de cualquier equipo depende en gran parte del mantenimiento preventivo y de las condiciones ambientales de trabajo, por lo que no son considerados como reclamo de garantía:

- Cambios de aceite y reemplazo de bujía.
- Limpieza y cambio de filtros de aire, aceite y combustible.
- Cambios de sellos de agua, aceite y empaques.
- Desgaste de las partes por uso y consumibles en equipos de Purificación y Filtración.

### 4. INADECUADAS CONDICIONES AMBIENTALES DE TRABAJO

- Exposición excesiva al Sol especialmente Tanques Hidroneumáticos.
- Contaminación del aire (productos químicos, resinas, polvo, aserrín, residuos de césped, etc.)

- Condiciones medioambientales extremas (nieve, lluvia, granizo, heladas, inundaciones, etc.)
- Deterioros prematuros por exposiciones de los equipos a la intemperie (humedad, rayos solares, salinidad, etc.).
- El sistema de enfriamiento de los equipos debe permanecer limpio, ya que si se llena de suciedad, el equipo se sobrecalentará y provocará un daño en el mismo.
- La obstrucción de impulsores por residuos sólidos que fluyen con el agua, no es considerado como una garantía, coloque un filtro y/o cedazo en la succión de los equipos con impulsor cerrado.
- La garantía no cubre los daños o desgaste producidos por suciedad que entra al equipo debido a un incorrecto mantenimiento en los sistemas de filtración o enfriamiento, o por las inadecuadas condiciones ambientales de trabajo. Limpie constantemente los sistemas de filtración y enfriamiento, y cuando sea necesario reemplácelos.
- Coloque una protección adecuada para evitar la exposición de los equipos a la interperie (equipos de presión constante, Motores Eléctricos, Soldadoras Digitales).

#### CONDICIONES DE UN RECLAMO DE GARANTÍA

1. El Centro de Servicio Autorizado Evans se compromete a reparar y cuando fuese necesario a cambiar los componentes con falla del equipo sin ningún cargo para el usuario siempre y cuando proceda la garantía.
2. El tiempo de reparación en ningún caso será mayor a 15 días hábiles contados a partir de la recepción del equipo en cualquiera de nuestros Centros de Servicio Autorizados Evans.
3. El Centro de Servicio Autorizado Evans utilizará partes originales para la reparación del equipo.

En Evans las garantías amparan todas las piezas y mano de obra y se reemplaza cualquier pieza o componente defectuoso, esto se ejecuta a través de los centros de servicio autorizado que incluyen gastos de transportación.

#### POLIZA DE GARANTÍA

Evans garantiza este producto contra defectos de fabricación a partir de la fecha de compra y durante el tiempo en que los productos sigan manufacturándose, fabricándose, ó distribuyéndose por un periodo de:

##### 1 MES

Para la venta de refacciones como: Membranas de hidroneumáticos, impulsores, Difusores.

##### 3 MESES

Para los Equipos con motores a Gasolina 2 tiempos (Motosierras, Desbrozadoras, Sopladoras, etc.) Ampliable a 6 meses si antes de 3 meses el equipo se somete a un mantenimiento preventivo en cualquiera de nuestros Centros de Servicio Autorizados Evans, y queda asentado en nuestra poliza de garantía.

##### 6 MESES

Para los equipos con motores de combustión interna (gasolina, diesel, gas LP, gas natural) 4 tiempos (generadores, compresores, bombas, hidrolavadoras, podadoras, etc.) ampliable a 12 meses, si cada 3 meses el equipo se somete a un mantenimiento preventivo en cualquiera de nuestros Centros de Servicio, y queda asentado en nuestra póliza de garantía.

Baterías.

Compresores coaxiales y compresor libre de aceite portátil.

##### 12 MESES

Para las motobombas eléctricas

Calentadores instantáneos.

Equipos de purificación y filtración excepto consumibles.

Para soldadoras digitales modelos (SD), así como los Equipos de presión constante, y balastos de lámparas UV.

Para compresores con motor eléctrico de 1 etapa, 2 etapas, scroll y tornillo y libres de aceite.

Sistema de Alimentación Ininterrumpida (UPS)

Arrancador directo para Motor

##### 60 MESES

Para los tanques hidroneumáticos

Para calentadores solares no presurizados

##### 120 MESES

Para calentadores solares presurizados.

#### POLIZA DE GARANTÍA

Código del equipo:

Lote de fabricación:

Modelo-Especificación  
y serie de manufactura:

Fecha

No. de servicio

Vo.Bo. Centro  
de servicio

Datos del distribuidor:

Fecha de venta:

**LA EMPRESA NO SE HACE RESPONSABLE DE LOS DAÑOS FÍSICOS O MATERIALES QUE SE DERIVEN DE LA FALLA DEL EQUIPO. PARA LA ADQUISICIÓN DE PARTES ORIGINALES ACUDA A UN CENTRO DE SERVICIO AUTORIZADO EVANS.**





Fabricado y/o distribuido por: Consorcio Valsi, S.A. de C.V.

Camino a Cóndor No.401, El Castillo, C.P. 45680, Tel. (52) 333•208•7400, RFC: CVA991008945 El Salto, Jalisco, México.

**Sucursales en México  
CDMX**

Tel. 55•5566•4314 | 55•5705•6779 | 55•5705•1846

**GUADALAJARA, JAL.**

Tel. 33•3668•2500 | 33•3668•2551  
ventas@evans.com.mx

**EXPORTACIONES**

33•3668•2560 | 33•3668•2557  
exportaciones@evans.com.mx

**SERVICIO**

Tel. 33•3668•2500 | 33•3668•2572  
servicio@evans.com.mx

**REFACCIONES**

Tel. 33•3668•2575  
syr@evans.com.mx

**MONTERREY, N.L.**

Tel. 81•8351•6912 | 81•8351•8478  
81•8331•9078 | 81•8331•5687

**HERMOSILLO, SON**

Tel. 662•435•1543 | 662•435•1553

**CULIACÁN, SIN.**

Tel. 66•7146•9329, 30, 31, 32

**PUEBLA, PUE.**

Tel. 22•2240•1798 | 22•2240•1962 | 22•2237•8975

**MÉRIDA, YUC.**

Tel. 99•9212•0955 | 99•9212•0956

**TORREÓN, COAH.**

Tel. 87•1793•8774 | 87•1204•2162

**QUERÉTARO, QRO.**

Tel. 44•2217•0601

**Sucursales en Colombia**

**CENTRO DE LOGÍSTICA Y DISTRIBUCIÓN YUMBO**

C 15 No.22-207 Bodega D1  
Tel. (57) 602•693•3470 | 602•693•3474

**CENTRO DE LOGÍSTICA Y DISTRIBUCIÓN, SERVICIO Y REFACCIONES BOGOTÁ**

Calle 17 No.27-67 Paloquemao  
Tel.(57) 601•370•7574 | 5010 | 5011

**BOGOTÁ PALOQUEMAO**

tiendabogota@evans.com.co  
Tel. 601•370•7574

**BOGOTÁ NORTE**

tiendabogotanorte@evans.com.co  
Tel. 601•637•7893 | 601•637•7894

**CALI**

tiendacali@evans.com.co  
Tel. 602•485•4262 | 602•485•4364

**BARRANQUILLA**

tiendabarranquilla@evans.com.co  
Tel. 605•370•4880

**MEDELLÍN**

tiendamedellin@evans.com.co  
Tel. 604•448•6019

**BUCARAMANGA**

tiendabucaramanga@evans.com.co  
Tel. 607•697•5020



**VENTAS EN LÍNEA**

**MÉXICO**

800 00 EVANS  
3 8 2 6 7

contacto@evans.com.mx

**evans.com.mx**

**COLOMBIA**

01 8000 11 8094  
PBX: (1)•322•5032

contacto@evans.com.co

**evans.com.co**

**LOCALIZA TU TIENDA**

**tiendaevans.com**

**33•2101•5555**